



MANUAL DE OPERAÇÃO

SJ3215, SJ3219,
SJ3220, SJ3226,
SJ4726, SJ4732,
SJ4740

DC ELECTRIC SCISSORS

216380AGFA-1

Maio de 2022

ANSI/CSA

Este manual é para as MEWPs com números de série:

SJ3215: A100 000 001 e superior

SJ3219: A100 000 001 e superior

SJ3220: A101 000 001 e superior

SJ3226: A101 000 001 e superior

SJ4726: A102 000 001 e superior

SJ4732: A102 000 001 e superior

SJ4740: A103 000 001 e superior

**Consulte o site (www.skyjack.com)
para obter informações de contato,
outros números de série, os manuais técnicos
mais recentes e o software USB.**

Instruções originais em inglês.

ESTE SÍMBOLO DE ALERTA DE SEGURANÇA SIGNIFICA ATENÇÃO!



PERMANEÇA ALERTA! A SUA SEGURANÇA ESTÁ EM QUESTÃO.

O símbolo de alerta de segurança identifica importantes mensagens de segurança nas MEWPs, sinais de segurança em manuais ou em qualquer outro local. Quando vir este símbolo, mantenha-se atento à possibilidade de acidentes pessoais ou morte. Siga as instruções da mensagem de segurança.

PERIGO

PERIGO indica uma situação de risco iminente que, se não for evitada, resultará em morte ou acidente grave.

AVISO

AVISO indica uma situação potencialmente perigosa que, se não for evitada, pode resultar em morte ou acidente grave.

CUIDADO

CUIDADO indica uma situação potencialmente perigosa que, se não for evitada, pode resultar em acidentes pessoais de gravidade baixa ou moderada. Pode ser usado também como um alerta contra práticas inseguras.

IMPORTANTE

IMPORTANTE indica um procedimento essencial para uma operação segura, os quais, se não forem seguidos, podem resultar em mau funcionamento ou dano à MEWP.

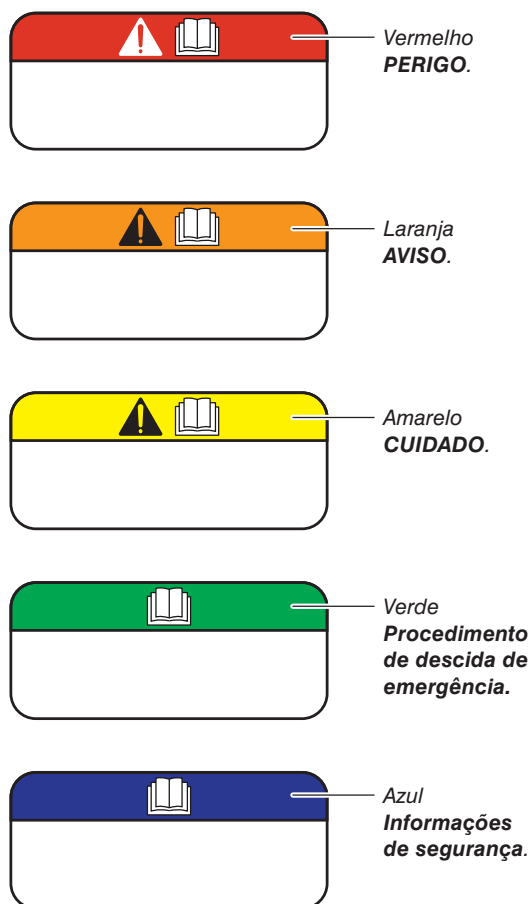

Sumário

Seção 1 – Sobre esta Plataforma de Trabalho Aéreo Móvel (MEWP)	9
1.1 Ler e observar	9
1.1-1 <i>Definição de Plataforma de Trabalho Aéreo Móvel (MEWP)</i>	9
1.1-2 <i>Finalidade do equipamento</i>	9
1.1-3 <i>Uso do equipamento</i>	9
1.1-4 <i>Manual de operação</i>	9
1.1-5 <i>Operador</i>	9
1.1-6 <i>Política de assistência técnica e garantia</i>	9
1.1-7 <i>Direito de propriedade da máquina</i>	9
1.1-8 <i>Acessórios opcionais</i>	9
1.1-9 <i>Escopo deste manual</i>	9
1.2 Conjuntos principais	10
1.3 Plaqueta do número de série	11
1.4 Responsabilidade pela manutenção	12
1.4-1 <i>Operador</i>	12
1.4-2 <i>Programação de manutenção e inspeção</i>	12
1.4-3 <i>Proprietário</i>	12
Seção 2 – Precauções gerais de segurança	13
2.1 Perigo de eletrocussão	13
2.1-1 <i>Distância mínima dos condutores elétricos</i>	13
2.2 Instruções de segurança	14
2.3 Proteção contra quedas	17
2.4 Inspeção do local de trabalho	17
Seção 3 – Familiarização	19
3.1 Visão Geral da MEWP	20
3.2 Caixa para armazenar o manual	21
3.3 Funções de controle	21
3.3-1 <i>Chave de desconexão da alimentação principal</i>	21
3.3-2 <i>Console de controle da base</i>	21
3.3-3 <i>Console de controle da plataforma</i>	22
3.4 Recursos e dispositivos	23
3.4-1 <i>Posição de deslocamento abaixada e posição de deslocamento elevada</i>	23
3.4-2 <i>Velocidade de deslocamento</i>	23
3.4-3 <i>Chave de inclinação</i>	23
3.4-4 <i>Sistema de liberação do freio</i>	24

3.4-5	Válvula de livre rodagem.	24
3.4-6	Sistema de descida de emergência.	25
3.4-7	Amarração de proteção contra quedas	25
3.4-8	Sistema de sensor de carga da plataforma	26
3.4-9	Proteção contra buracos	26
3.4-10	Suporte(s) de manutenção	27
3.5	Componentes gerais	27
3.5-1	Soquete de energia CA na plataforma	27
3.5-2	Carregador da bateria.	27
3.5-3	Sistema de trilho de segurança articulado	28
3.5-4	Extensão da plataforma.	28
3.5-5	Alarme de movimento	28
3.5-6	Painel de exibição Skycoded™	28
3.5-7	Console de controle de dupla altura (SJ3226 e SJ4740).	29
3.6	Equipamentos opcionais.	29
3.6-1	Console de controle de extensão elétrica (somente SJ3220 e SJ4726)	29
3.6-2	Inversor 1500 W	30
3.6-3	Botão da Proteção secundária para ativar a elevação.	30
3.6-4	Telemática Elevate™ - unidade de controle de acesso	30
3.6-5	Sistema de Contenção de Vazamentos ECOTray.	32
	Seção 4 – Inspeções antes da operação	33
4.1	Responsabilidade do operador	33
4.2	Inspeções de manutenção visuais e diárias	34
4.2-1	Etiquetas	34
4.2-2	Chaves limitadoras da proteção contra buracos	34
4.2-3	Sistema elétrico	34
4.2-4	Sistema hidráulico.	34
4.2-5	Conjunto das rodas/pneus	35
4.2-6	Lado da entrada	36
4.2-7	Lado da bandeja da bateria	37
4.2-8	Lado da extensão	38
4.2-9	Lado da bandeja hidráulica e elétrica	39
4.2-10	Conjunto da plataforma	40
4.2-11	Mecanismo de elevação.	41
4.3	Testes de função	42
4.3-1	Faça um teste da chave de desconexão da alimentação principal.	42
4.3-2	Faça um teste do módulo de controle e do autoteste do módulo do sensor de carga.	42
4.3-3	Faça um teste do botão de parada de emergência na base	42
4.3-4	Faça um teste da chave principal de desligamento/plataforma/base	43
4.3-5	Faça um teste da chave de descida/neutra/elevação	43
4.3-6	Faça um teste das funções de descida de emergência	43
4.3-7	Faça um teste da função de livre rodagem	44

4.3-8	<i>Faça um teste do botão de parada de emergência na plataforma</i>	44
4.3-9	<i>Faça um teste da chave de ativação de função</i>	45
4.3-10	<i>Faça um teste da função de direção</i>	45
4.3-11	<i>Faça um teste das funções de deslocamento</i>	45
4.3-12	<i>Faça um teste da função antifixação</i>	45
4.3-13	<i>Faça um teste dos freios</i>	46
4.3-14	<i>Faça um teste das funções de elevação e descida da plataforma</i>	46
4.3-15	<i>Faça um teste da buzina</i>	46
4.3-16	<i>Faça um teste do dispositivo de proteção contra buracos</i>	47
4.3-17	<i>Faça um teste da velocidade de deslocamento elevada</i>	47
4.3-18	<i>Faça um teste do console de controle de dupla altura (SJ3226 e SJ4740)</i>	48
4.3-19	<i>Faça um teste do console de controle de extensão elétrica (equipamento opcional para SJ3220 e SJ4726)</i>	49
4.3-20	<i>Faça um teste da chave da SGLE (equipamento opcional)</i>	49
4.3-21	<i>Faça um teste da luz intermitente (equipamento opcional)</i>	50
4.4	Lista de verificação do operador	51
Seção 5 – Operação		53
5.1	Energizar o console de controle da base	53
5.2	Elevar ou descer a plataforma com o console de controle da base	53
5.3	Energizar o console de controle da plataforma	54
5.4	Elevar ou descer a plataforma com o console de controle da plataforma	54
5.5	Deslocamento para a frente ou para trás	55
5.6	Dirigir	55
5.7	Selecionar o modo de deslocamento de nível ou de deslocamento inclinado	55
5.8	Extensão/retração da plataforma	56
5.8-1	<i>Extensão/retração manual da plataforma</i>	56
5.8-2	<i>Extensão/retração da plataforma com a extensão elétrica (equipamento opcional para SJ3220 e SJ4726)</i>	56
5.9	Inversor elétrico (equipamento opcional)	56
5.10	Elevar e descer com o console de controle da plataforma SGLE (equipamento opcional)	57
5.11	Desligamento da MEWP	57
Seção 6 – Procedimentos		59
6.1	Usar a função de descida de emergência	59
6.2	Abra a válvula de livre rodagem	60
6.3	Liberar os freios manualmente	60
6.4	Guincho ou reboque da MEWP	61
6.5	Usar o console de controle da plataforma a partir do solo	62
6.5-1	<i>Desconectar e remover o console de controle da plataforma</i>	62
6.5-2	<i>Operar a MEWP a partir do solo</i>	62
6.6	Mover a MEWP para transporte	64
6.6-1	<i>Guincho da MEWP</i>	64
6.6-2	<i>Deslocar e amarrar a MEWP</i>	65

6.7	Carregamento da bateria	65
6.8	Usar o(s) suporte(s) de manutenção	67
6.8-1	<i>Usar o(s) suporte(s) de manutenção</i>	67
6.8-2	<i>Armazene o(s) suporte(s) de manutenção</i>	68
6.9	Localização do pino de travamento do trilho de segurança	69
6.10	Dobrar o trilho de segurança	73
6.10-1	<i>Dobrar o sistema de trilho de segurança (SJ3215, SJ3219, SJ3220, SJ3226, SJ4726, SJ4732)</i> .	73
6.10-2	<i>Dobrar o sistema de trilho de segurança (SJ4740)</i>	76
6.10-3	<i>Dobrar o sistema de trilho de segurança RapidFold (SJ3219)</i>	79
6.10-4	<i>Desdobrar os trilhos de segurança (SJ3215, SJ3219, SJ3220, SJ3226, SJ4726, SJ4732)</i> .	80
6.10-5	<i>Desdobra os trilhos de segurança (SJ4740)</i>	82
6.10-6	<i>Desdobrar os trilhos de segurança RapidFold (SJ3219)</i>	83
6.11	Mover a MEWP através de uma passagem	84
Seção 7 – Especificações		87
7.1	Equipamento padrão e opcional	87
7.2	Registro de inspeção anual do proprietário	88
7.3	Especificações	89
7.4	Ambiente	90
7.5	Capacidades máximas da plataforma (distribuídas uniformemente)	91
7.6	Pressão da carga no piso	92
Seção 8 – Etiquetas		93
8.1	Etiquetas do console de controle da base	94
8.2	Etiquetas do console de controle da plataforma	95
8.3	Etiqueta do console de controle de dupla altura (SJ3226 e SJ4740)	96
8.4	Etiquetas do console de controle de extensão elétrica (SJ3220 e SJ4726)	97
8.5	Etiquetas	98
8.5-1	<i>Traseira</i>	98
8.5-2	<i>Lado esquerdo</i>	103
8.5-3	<i>Plataforma</i>	106
8.5-4	<i>Frontal</i>	110
8.5-5	<i>Conjunto da tesoura – traseira</i>	110
8.5-6	<i>Lado direito</i>	113
8.5-7	<i>Bandeja da bateria</i>	116
8.5-8	<i>Bandeja hidráulica</i>	116
8.5-9	<i>Painel de exibição Skycoded™</i>	117
8.5-10	<i>Vista superior</i>	118
8.5-11	<i>Etiquetas dos trilhos de segurança RapidFold (SJ3219)</i>	119
Seção 9 – Recursos exclusivos da Skyjack		121

Seção 1 – Sobre esta Plataforma de Trabalho Aéreo Móvel (MEWP)

1.1 Ler e observar

A Skyjack está continuamente aperfeiçoando e expandindo os recursos de seus equipamentos; conseqüentemente, as especificações e dimensões estão sujeitas a alteração sem aviso prévio.

1.1-1 Definição de Plataforma de Trabalho Aéreo Móvel (MEWP)

Uma máquina móvel destinada a mover pessoas, ferramentas e materiais para posições de trabalho, formada por uma plataforma de trabalho com controles, uma estrutura extensível e um chassi.

1.1-2 Finalidade do equipamento

Os elevadores tipo tesoura Skyjack SJ DC foram projetados para mover pessoal, ferramentas e materiais para posições de trabalho.

1.1-3 Uso do equipamento

A MEWP é uma estação de trabalho móvel, altamente manobrável. A elevação de plataformas de trabalho e o movimento com a máquina elevada só deve ser feito sobre uma superfície firme e nivelada.

1.1-4 Manual de operação

“O manual de operação é uma parte importante da MEWP. É importante sempre manter uma cópia deste manual na caixa para armazenar o manual resistente a intempéries da MEWP. O manual deve estar em boas condições.

1.1-5 Operador

O operador deve ler e compreender completamente este manual de operação, a etiqueta do painel de segurança localizada na plataforma, as limitações, procedimentos de operação, responsabilidade do operador pela manutenção e todos os outros avisos e instruções neste manual e na MEWP.

Antes de operar a MEWP, certifique-se de ler e entender completamente essas informações:

1. O conteúdo completo do manual de operação, incluindo as limitações da MEWP e as responsabilidades do operador pela operação, as instruções de manutenção e segurança aplicáveis.
2. A etiqueta do painel de segurança na plataforma, as etiquetas na MEWP e os acessórios.

Compare as etiquetas da MEWP com as etiquetas deste manual. Substitua imediatamente qualquer etiqueta que estiver danificada ou ausente.

Apenas o pessoal treinado e autorizado terá a permissão de operar uma MEWP.

O operador deve estar familiarizado com as regras de trabalho do empregador e regulamentações governamentais.

1.1-6 Política de assistência técnica e garantia

A Skyjack garante que cada novo produto esteja livre de defeitos de peças e de fabricação durante os primeiros 2 anos ou 3000 horas, o que ocorrer primeiro. Qualquer peça defeituosa será substituída ou reparada pelo revendedor Skyjack local sem custos de peças ou mão de obra. Além disso, todos os produtos têm 5 anos de garantia estrutural. Entre em contato com o Departamento de assistência técnica da Skyjack para as extensões ou exclusões da declaração da garantia.

1.1-7 Direito de propriedade da máquina

Notificar a Skyjack sobre o direito de propriedade da MEWP. Se você vender ou transferir a propriedade de uma MEWP, notifique a Skyjack imediatamente sobre as informações de contato do novo proprietário.

A Skyjack precisa dessas informações para relatar ao proprietário quaisquer atualizações ou atividades adicionais que sejam necessárias para manter a máquina em condições adequadas de funcionamento.

1.1-8 Acessórios opcionais

Esta MEWP foi desenvolvida para aceitar uma variedade de acessórios opcionais. Consulte [Seção 3.6](#) para obter uma lista dos acessórios opcionais. As instruções de operação para esses opcionais estão incluídas na [Seção 5](#) deste manual.

Para componentes ou sistemas que não são padrão, fale com o Departamento de assistência técnica da Skyjack. Dê os números do modelo e de série de cada MEWP em questão.

1.1-9 Escopo deste manual

1. Este manual aplica-se às versões ANSI/CSA da série de elevadores tipo tesoura Skyjack SJ DC. Para ver uma lista de modelos aplicáveis, consulte [Seção 7.3](#).
 - Os equipamentos identificados com a palavra ANSI estão em conformidade com a norma ANSI SAIA-A92.20-2018.
 - Os equipamentos identificados com a palavra CSA estão em conformidade com a norma CSA B354.6:2017.

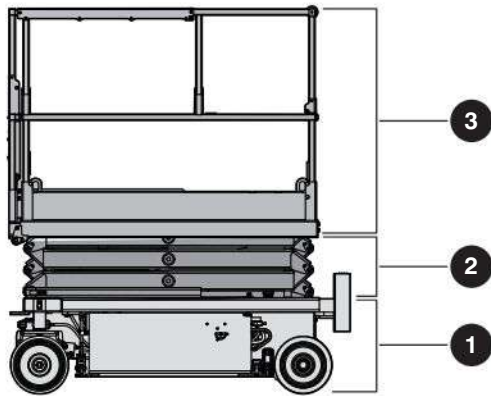

Modelos SJ3215, SJ3219

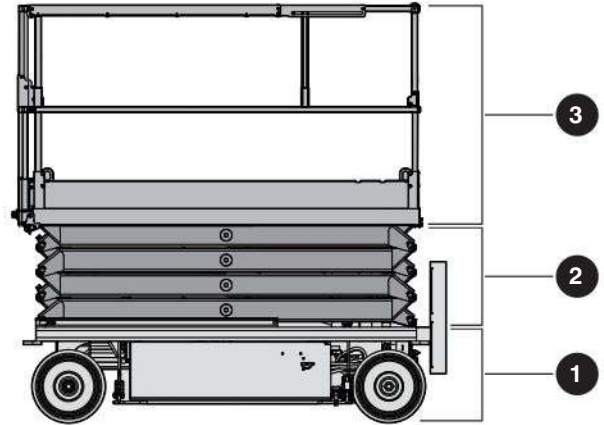

Modelos SJ3220, SJ3226, SJ4726, SJ4732, SJ4740

1.2 Conjuntos principais

A MEWP tem estes conjuntos principais:

1. Base
2. Mecanismo de elevação
3. Plataforma.

- 1 Base:** a base é um conjunto que consiste nestes componentes:
- Uma bandeja que contém os componentes hidráulicos e elétricos.
 - Uma bandeja que contém:
 - Para modelos SJ3215, SJ3219, SJ3220, SJ3226, SJ4726 e SJ4732: quatro baterias de 6 V e um carregador. O carregador para os modelos SJ3215 e SJ3219 localiza-se na parte traseira da base.
 - Para modelo SJ4740 quatro baterias de 12 V e um carregador. As rodas dianteiras são direcionáveis por um cilindro hidráulico.
 - Para modelos SJ3215, SJ3219 e SJ4740: as rodas dianteiras são tracionadas por dois mecanismos hidráulicos.
 - Para modelos SJ3220, SJ3226, SJ4726 e SJ4732: as rodas dianteiras são não tracionadas. As rodas traseiras têm freios acionados por mola e liberados hidráulicamente.
 - Para modelos SJ3215, SJ3219 e SJ4740: as rodas traseiras não são tracionadas.
 - Para modelos SJ3220, SJ3226, SJ4726 e SJ4732: as rodas traseiras são acionadas por dois mecanismos hidráulicos.

- 2 Mecanismo de elevação:** o mecanismo de elevação é um conjunto do tipo tesoura construído com perfil de aço ou seções de tubo. Cilindros de elevação hidráulicos com atuação simples e válvulas de retenção movem o conjunto da tesoura e da plataforma para cima e para baixo.
- 3 Plataforma:** a plataforma tem estas peças.
- Estrutura de suporte tubular.
 - Superfície antiderrapante “placa de losangos”.
 - Grades de segurança tubulares e articuladas, com grades médias e rodapés.
 - Você pode entrar e sair da plataforma pela traseira através de uma porta de retorno por mola com um trinco.
 - Plataforma de extensão dianteira.
 - Soquete de energia CA.

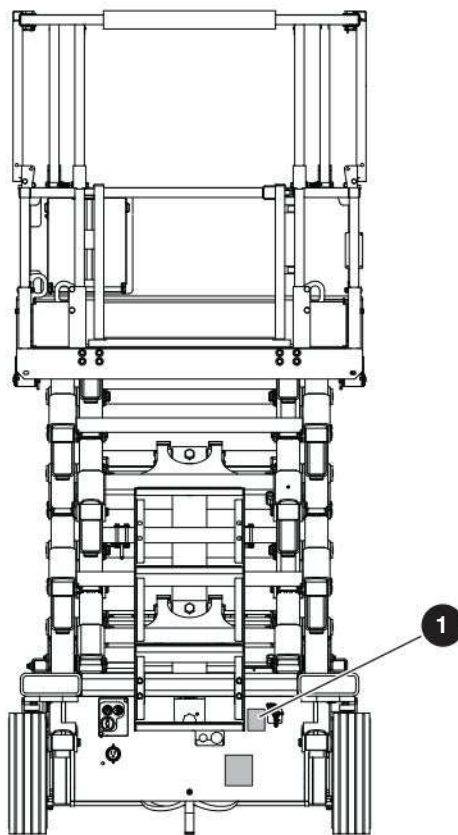
Lado da entrada

SJ4740

1.3 Plaqueta do número de série

A **plaqueta do número de série** ❶ está localizada no lado traseiro da MEWP. Ela contém estas informações:

- Número do modelo
- Tipo
- Grupo
- Número de série
- Uso interno ou externo
- Capacidade e número máximo de pessoas
- Tensão
- Altura máxima de movimentação
- Altura máxima da plataforma
- Velocidade máxima do vento
- Força manual máxima
- Modelo ano
- Peso da MEWP
- Pressão do sistema
- Inclinação máxima.

1.4 Responsabilidade pela manutenção

1.4-1 Operador

Realize todas as inspeções diárias e testes de função no início de cada turno. Consulte a [Seção 4](#).

1.4-2 Programação de manutenção e inspeção

Consulte o manual de manutenção para conhecer as inspeções frequentes, periódicas e anuais.

O ambiente atual de operação da MEWP pode afetar a agenda de manutenção.

IMPORTANTE

Use apenas peças e componentes originais ou aprovadas pelo fabricante para a MEWP.

OBSERVAÇÃO

Consulte o site da Skyjack (www.skyjack.com) para obter o registro da máquina e boletins de manutenção antes de realizar inspeções frequentes/periódicas ou anuais.

1.4-3 Proprietário

O proprietário é responsável por inspeções e reparos de manutenção. Consulte o manual de manutenção para conhecer as áreas e intervalos recomendados para manutenção e inspeção. Mantenha um registro da inspeção anual em uma etiqueta localizada no conjunto da tesoura. Consulte [Seção 7.2](#) neste manual.

AVISO

Apenas pessoas treinadas e qualificadas/competentes, que entendam os procedimentos mecânicos, podem fazer manutenção na MEWP. O uso de uma MEWP que não tem uma manutenção correta ou que não é mantida em boas condições de trabalho pode resultar em morte ou acidente grave.

Seção 2 – Precauções gerais de segurança

AVISO

O não cumprimento das instruções e precauções contidas neste manual pode resultar em danos à MEWP, danos à propriedade, acidente pessoal ou morte.

É obrigatório usar esta MEWP da maneira correta. Antes de operar a MEWP, certifique-se de ler e entender completamente este manual.

Ao trabalhar na máquina ou perto dela, utilize equipamentos de proteção individual (EPI) para proteger olhos, ouvidos, mãos, pés e corpo.

Quaisquer modificações na MEWP devem ter permissão por escrito da Skyjack.

AVISO

NÃO opere a MEWP se:

- Ela não estiver funcionando corretamente
- Ela tiver sido danificada ou aparente ter peças desgastadas ou faltando
- Os dispositivos de segurança estiverem adulterados ou desativados
- Ela estiver travada ou marcada para manutenção ou reparo
- Ela foi modificada sem a permissão da Skyjack e do proprietário da MEWP.

O descumprimento pode resultar em risco de morte ou acidente grave.

2.1 Perigo de eletrocussão

A MEWP não é isolada eletricamente e não oferece proteção contra contato ou proximidade de condutores elétricos energizados. Leia a [Seção 2.1-1](#) para conhecer a distância mínima a ser mantida para todas as peças da MEWP, ocupantes ou ferramentas, e condutores elétricos. Para o cálculo da distância mínima, considere o movimento da MEWP e a oscilação da linha elétrica.

Se precisar trabalhar mais próximo do que 10 pés (3 m), pare e aplique as medidas de controle conforme determinado por uma pessoa qualificada em relação à transmissão e distribuição elétrica.

Obedeça a todos os regulamentos de segurança nacionais, estaduais/municipais/territoriais e locais.

2.1-1 Distância mínima dos condutores elétricos

Faixa de tensão	Distância mínima dos condutores elétricos
≤ 50 KVA	10 pés (3 m)
> 50 KVA, ou se desconhecida	Pare e aplique as medidas de controle conforme determinado por uma pessoa qualificada em relação à transmissão e distribuição elétrica.

PERIGO

Risco de eletrocussão. Mantenha todas as peças da MEWP, ocupantes ou ferramentas a uma distância segura das linhas de energia, fontes de energia elétrica ou fontes energizadas. O descumprimento pode resultar em risco de morte ou acidente grave.



Mantenha uma distância mínima segura das fontes de energia de alta tensão.



NÃO opere a MEWP durante trovoadas ou tempestades.

CUIDADO

NÃO use a MEWP como base para soldar. O descumprimento pode resultar em lesão leve ou moderada, mau funcionamento ou danos à MEWP.

2.2 Instruções de segurança

AVISO

NÃO opere esta MEWP sem treinamento e autorização adequados. O descumprimento pode resultar em risco de morte ou acidente grave.

AVISO

NÃO opere esta MEWP em áreas fechadas sem fluxo de ar suficiente para gases de escapamento e fumaça. O descumprimento pode resultar em risco de morte ou acidente grave.

AVISO

O não cumprimento das seguintes precauções de segurança pode resultar em tombamento, queda, esmagamento ou outros perigos que podem causar morte ou acidente grave.

CONHEÇA todos os regulamentos nacionais, estaduais, municipais e locais que se aplicam à MEWP e ao local de trabalho.

CERTIFIQUE-SE de que todas as etiquetas e instruções de segurança estejam corretamente fixadas na MEWP no local correto. Limpe ou substitua todas as etiquetas que não estejam legíveis.

DESCONECTE e fixe a desconexão da alimentação principal no lado direito ou esquerdo da MEWP ao deixar a MEWP sem acompanhamento para evitar uso não autorizado.



NÃO use joias ou roupas soltas que possam ficar presas ou emaranhadas.



NÃO permita o emaranhamento de cordas, cabos ou mangueiras com a MEWP, estruturas ou objetos adjacentes.



Evite quedas da plataforma. Mantenha sempre os pés firmes no piso da plataforma quando estiver trabalhando nela. Não suba no rodapé, trilho médio ou trilho superior. Não use pranchas, escadas ou quaisquer outros dispositivos sobre a plataforma para atingir altura ou alcance adicional.



NÃO levante a plataforma ou a opere elevada em condições de vento ou rajadas de vento que excedam os limites especificados na [Seção 7.5](#).



NÃO aumente a área da superfície da plataforma ou transporte grandes itens na área de superfície quando exposto ao vento. O aumento da área exposta ao vento diminuirá a estabilidade da MEWP.



NÃO eleve ou conduza a máquina elevada em terreno inclinado. O deslocamento com a máquina elevada só deve ser feito sobre uma superfície firme e nivelada.



NÃO conduza a máquina elevada em uma superfície instável ou irregular.

NÃO eleve a plataforma se ela não estiver em uma superfície firme e nivelada.

CERTIFIQUE-SE de que a avaliação da condição do solo considere os vazios da subsuperfície, como adegas, porões, bueiros e tubulações.



NÃO dirija com a plataforma elevada na proximidade de depressões ou buracos de qualquer tipo, docas de carga, detritos, declives acentuados ou superfícies que possam afetar a estabilidade da MEWP.

SE A OPERAÇÃO EM ÁREAS COM BURACOS OU DECLIVES ACENTUADOS FOR ABSOLUTAMENTE NECESSÁRIA a movimentação elevada não deve ser permitida. Posicione a MEWP horizontalmente apenas com a plataforma completamente abaixada. Após garantir que as 4 rodas estão em contato com uma superfície firme e nivelada, a plataforma pode ser elevada. Após a elevação, a função de deslocamento não deve ser ativada.

NÃO aumente nem diminua graus que sejam diferentes das inclinações máximas listadas na [Seção 7.3](#). As inclinações ascendentes ou descendentes só devem ser realizadas quando totalmente abaixadas.



NÃO opere uma MEWP que tenha escadas, andaimes ou outros dispositivos para aumentar o tamanho ou a altura de trabalho da plataforma.



NÃO ultrapasse a força lateral máxima especificada na etiqueta de capacidade da plataforma quando em elevação (consulte a [Seção 7.5](#)).



NÃO use a MEWP como guindaste.



NÃO se sente, apoie ou suba nas grades de segurança.



NÃO suba no conjunto de braços da tesoura.



NÃO permita colisão ou esmagamento. Esteja atento a obstruções, pessoal ou outros possíveis riscos em volta da MEWP ao elevá-la, abaixá-la ou conduzi-la. Mantenha todas as partes do corpo dentro da plataforma na elevação ou direção. Esteja atento em relação a pontos cegos ao operar a MEWP.



NÃO eleve plataforma enquanto ela estiver sobre caminhão, empilhadeira ou outro dispositivo ou veículo.



NÃO use a MEWP quando as rodas ou os pneus estiverem danificados (consulte [Seção 4.2-5](#)).

Certifique-se de que as porcas das rodas e os contrapinos estejam no lugar.



NÃO altere ou desative chaves limitadoras ou quaisquer outros dispositivos de segurança.



NÃO use a MEWP sem os trilhos de segurança, pinos de trava e porta(s) de entrada posicionados.



NÃO use a MEWP sob os efeitos de álcool ou drogas, ou se o desempenho do operador estiver prejudicado por condições médicas, pela influência de medicamentos de venda livre ou controlada, ou por fadiga.



NÃO exceda a capacidade nominal da MEWP.



NÃO distribua a carga de modo irregular.



NÃO use a MEWP se ela não estiver funcionando corretamente ou se houver qualquer peça danificada ou desgastada.



NÃO deixe a MEWP desacompanhada com a chave principal no contato.

NÃO opere em superfícies escorregadias sem tração adequada para parar, dirigir ou manobrar a MEWP.

É PROIBIDO dirigir de forma perigosa ou em pé.

NÃO posicione a MEWP contra outro objeto para firmar a plataforma.

NÃO coloque materiais nas grades de segurança ou use materiais que excedam a área delimitada por eles, a não ser que tenha sido aprovado pela Skyjack.

Retire todas as pessoas da plataforma antes de tentar liberar uma plataforma acoplada com os controles da base.

2.3 Proteção contra quedas

O sistema de trilho de segurança é a principal proteção contra quedas da plataforma da MEWP.

Se o empregador ou a autoridade com jurisdição exigir equipamentos individuais de proteção contra quedas, a Skyjack recomenda o uso de um cinturão de segurança completo com uma corda. Os equipamentos individuais de proteção contra queda devem ser conectados apenas aos pontos de amarração aprovados da plataforma.

Todos os equipamentos individuais de proteção contra queda devem estar em conformidade com as regras governamentais aplicáveis e devem ser inspecionados de acordo com a recomendação do fabricante.

AVISO

Risco de queda.

- **Só entre e saia da MEWP usando o princípio dos três pontos de contato.**
- **Use apenas as aberturas de acesso instaladas.**
- **Só entre e saia da MEWP quando a plataforma estiver completamente abaixada.**
- **Ao entrar e sair da plataforma faça-o de frente para a máquina.**

O não cumprimento destas instruções pode resultar em morte ou acidente grave.

Entre ou saia da plataforma apenas a partir do solo. Use o princípio dos três pontos de contato, ou seja, duas mãos e um pé ou uma mão e dois pés devem estar em contato com a plataforma aérea ou com o solo durante toda a ação de entrada e saída. Ao entrar e sair da plataforma faça-o de frente para a máquina.

2.4 Inspeção do local de trabalho

Certifique-se de que o ambiente operacional, a temperatura ambiente, a compatibilidade eletromagnética (EMC) e as classificações locais de perigo (locais com gases potencialmente inflamáveis, gases ou partículas explosivas) sejam adequados às especificações da MEWP (consulte a [Seção 7.4](#)).

Certifique-se de seguir todos regulamentos nacionais, estaduais/municipais/territoriais e locais relacionados à operação da MEWP.

Faça uma inspeção total do local de trabalho antes da operação da MEWP. Identifique os perigos potenciais na área.

Esteja atento aos equipamentos móveis na área. Tome as precauções necessárias para evitar colisões.

É da responsabilidade do operador executar uma inspeção do local de trabalho e evitar/abordar os seguintes perigos:

- Buracos ou declives acentuados
- Rampas
- Valas ou terrenos instáveis
- Obstruções no solo, elevações ou resíduos
- Obstruções aéreas
- Condutores elétricos
- Locais perigosos
- Suporte de superfície inadequado para resistir a todas as forças de carga impostas pela MEWP (consulte a [Seção 7.6](#))
- Condições de vento e clima
- Presença de pessoas
- Outro equipamento móvel
- Riscos de tráfego
- Equipamentos que podem se mover e colidir com a MEWP, como pontes rolantes
- Outras possíveis condições inseguras

Seção 3 – Familiarização

AVISO

Não opere esta MEWP sem treinamento e autorização adequados. O descumprimento pode resultar em risco de morte ou acidente grave.

AVISO

A familiarização com a MEWP deve ser dada por um operador qualificado. O descumprimento pode resultar em risco de morte ou acidente grave.

AVISO

É da responsabilidade do operador ler, compreender completamente e seguir todas as instruções e advertências contidas neste manual de operação e na MEWP. O descumprimento pode resultar em risco de morte ou acidente grave.

Leia e compreenda totalmente o manual de operação, todos os avisos e as etiquetas de instruções (consulte a [Seção 8](#)) na MEWP.

Faça estas tarefas antes da operação:

1. Inspeção do local de trabalho. Consulte a [Seção 2.4](#).
2. Inspeções de manutenção visuais e diárias. Consulte a [Seção 4.2](#).
3. Testes de função. Consulte a [Seção 4.3](#).

3.1 Visão Geral da MEWP

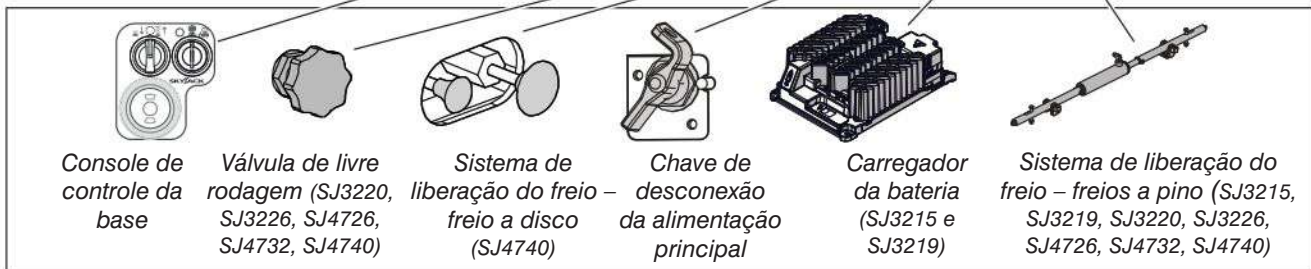
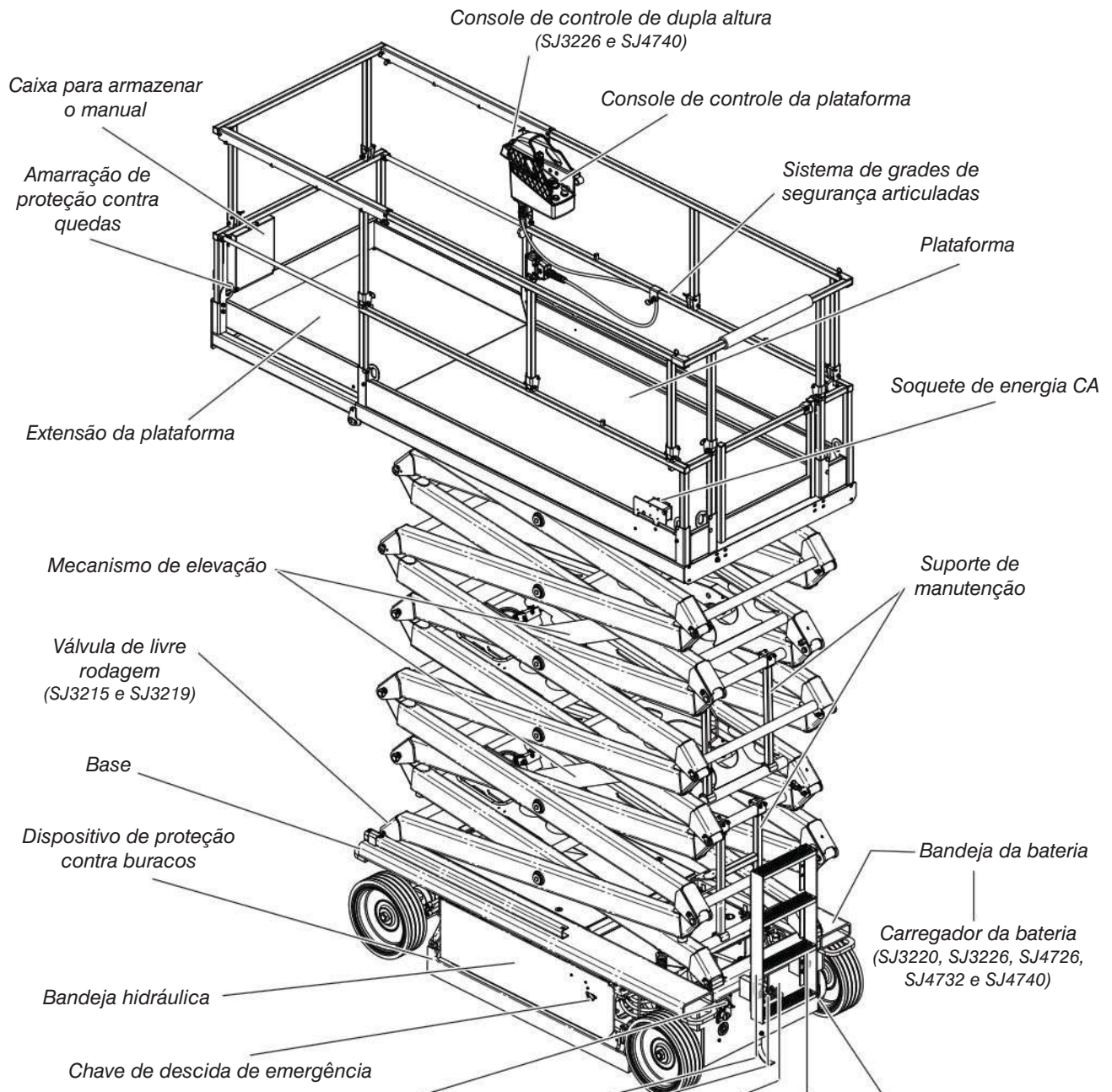

3.2 Caixa para armazenar o manual

A caixa para armazenar o manual é resistente à água. Ela contém o manual de operação, o manual ANSI de responsabilidades e o certificado ANSI/CSA. Você deve manter o manual de operação da marca e modelo desta MEWP nesta caixa. Consulte a [Seção 3.1](#) para ver a localização da caixa para armazenar o manual.

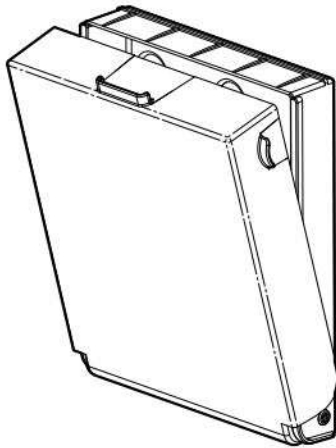

3.3 Funções de controle

3.3-1 Chave de desconexão da alimentação principal

Consulte a [Seção 3.1](#) para saber a localização da chave de desconexão da alimentação principal.

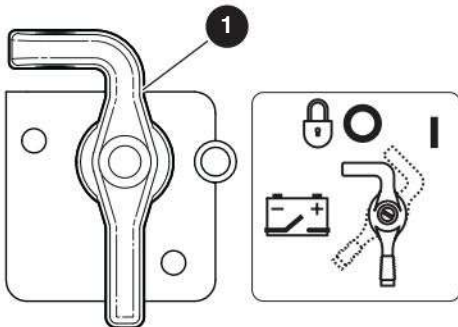

- 1 **Desconexão da alimentação principal:** esta chave desconecta a energia de todos os circuitos de controle quando na posição desligada. A chave deve estar na posição ligada para operar a MEWP. A chave deve estar na posição desligada ao transportar a MEWP ou colocá-la em armazenamento.

3.3-2 Console de controle da base

Consulte a [Seção 3.1](#) para saber a localização do console de controle da base.

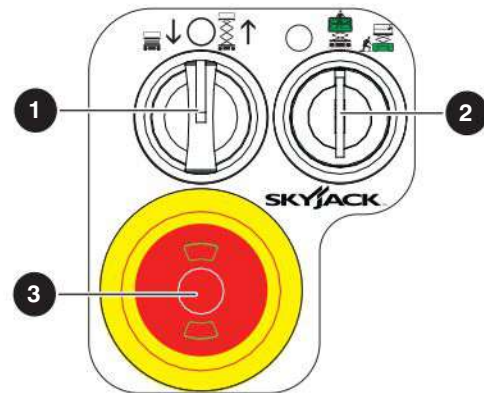

- 1 **Descida/neutra/elevação:** esta chave controla a função para descer ou elevar a plataforma.
- 2 **Chave de desligamento/plataforma/base:** com esta chave de três vias, você pode:
 - Desligue a energia dos controles da MEWP.
 - Ative os controles da plataforma.
 - Energizar os controles da base.
- 3 **Parada de emergência:** este botão desconecta a energia do circuito de controle. Puxe para conectar a energia novamente.

3.3-3 Console de controle da plataforma

Use este console de controle para operar a MEWP da plataforma ou a partir do solo. Para operar a MEWP a partir de uma posição no solo, consulte [Seção 6.5](#).

Consulte [Seção 3.1](#) para saber a localização do console de controle da plataforma.

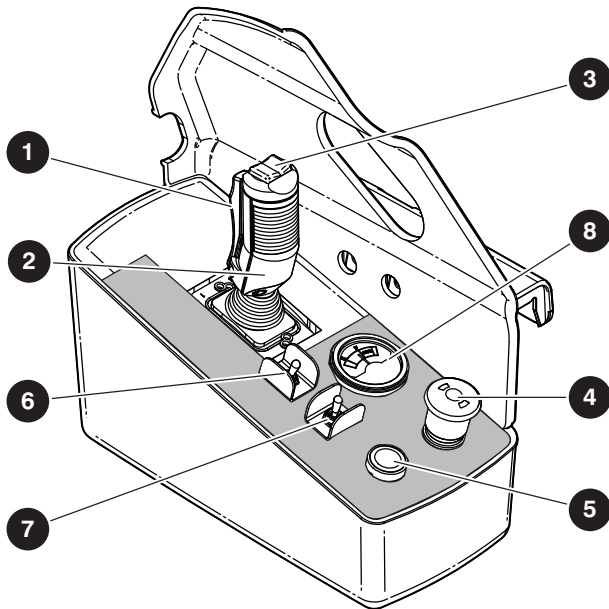

- 1 **Ativação de função de elevação/deslocamento/direção:** esta chave energiza a alavanca do controlador. Aperte e pressione a chave continuamente para ativar as funções de elevação, deslocamento e direção.
- 2 **Controlador de elevação/deslocamento:** esta alavanca de mão única controla os movimentos de elevação e deslocamento. Para retorná-la à posição neutra inicial, solte o controlador.
- 3 **Oscilante:** esta chave controla a direção esquerda e direita. Libere a chave para voltar à posição neutra.
- 4 **Parada de emergência/luz de operação:** este botão desconecta a energia do circuito de controle.
 - Quando a luz fica acesa continuamente, os controles da plataforma estão disponíveis.
 - Quando a luz pisca, é porque há uma sobrecarga (consulte a [Seção 3.4-8](#)).
- 5 **Buzina:** este botão produz um som como de uma buzina de carro.
- 6 **Deslocamento inclinado/nivelado:** esta chave seleciona o acionamento inclinado (baixa velocidade/alto torque) ou o acionamento de nível (velocidade alta/torque baixo).

- 7 **Elevação/desligamento/deslocamento:** esta chave tem três posições ou modos.
 - A posição desligada nesta chave desconecta a energia dos circuitos de elevação e deslocamento.
 - A posição de elevação energiza o circuito de elevação.
 - A posição de deslocamento energiza o circuito de deslocamento.
- 8 **Voltímetro da bateria:** este voltímetro mostra a tensão da bateria.

3.4 Recursos e dispositivos

3.4-1 Posição de deslocamento abaixada e posição de deslocamento elevada

As funções disponíveis da MEWP dependem desses fatores:

- Configuração da MEWP (posição de deslocamento abaixada/elevada).
- Ângulo do chassi
- Carga da plataforma.

A MEWP está na posição de deslocamento abaixada quando a plataforma estiver abaixo da altura “A” (consulte [Figura 01](#)).

A MEWP está na posição de deslocamento elevada quando a plataforma estiver acima da altura “A” (consulte [Figura 01](#)).



Figura 01 Posição de deslocamento abaixada e elevada

Modelo	Altura – A	Altura máxima de movimentação
SJ3215	< 7 pés (2,13 m)	Altura total
SJ3219	< 7 pés (2,13 m)	Altura total
SJ3220	< 6 pés e 10 pol. (2,08 m)	Altura total
SJ3226	< 6 pés e 10 pol. (2,08 m)	Altura total
SJ4726	< 7 pés (2,13 m)	Altura total
SJ4732	< 8 pés (2,44 m)	Altura total
SJ4740	< 9 pés (2,74 m)	Altura total

3.4-2 Velocidade de deslocamento

A velocidade de deslocamento depende da configuração da MEWP (posição de deslocamento abaixada/elevada). Quando a MEWP está na posição de deslocamento elevada, a velocidade é mais lenta que a velocidade na posição de deslocamento abaixada. Consulte a [Seção 7.3](#).

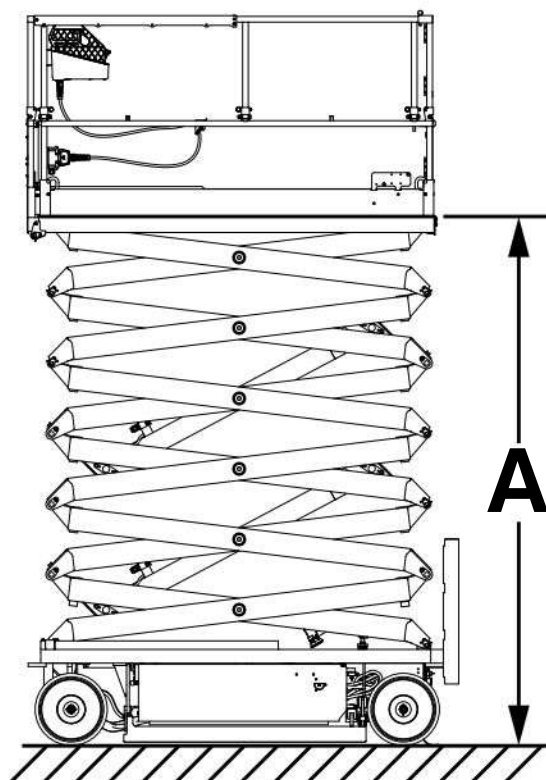
3.4-3 Chave de inclinação

Este dispositivo percebe quando a MEWP passou por um ângulo predeterminado na direção longitudinal (da frente para trás) ou lateral (lado a lado). Consulte a [Seção 7.5](#). Quando a chave de inclinação está ligada e a MEWP está na posição de deslocamento elevada, ela desativa as funções de deslocamento e elevação. Um alarme soa e uma luz âmbar pisca no suporte do braço da tesoura inferior. Se o alarme emitir um som, abaixe completamente a plataforma. Nivele a MEWP antes de elevar a plataforma.

3.4-4 Sistema de liberação do freio

Este sistema desativa os freios manualmente antes de você empurrar, guinchar ou rebocar a MEWP. Consulte a [Seção 6.3](#) para ver o procedimento. Consulte a [Seção 3.1](#) para saber a localização do sistema de liberação do freio.



Figura 02 Bloco de liberação do freio (freios a pino)

- 1 Blocos do freio a pino

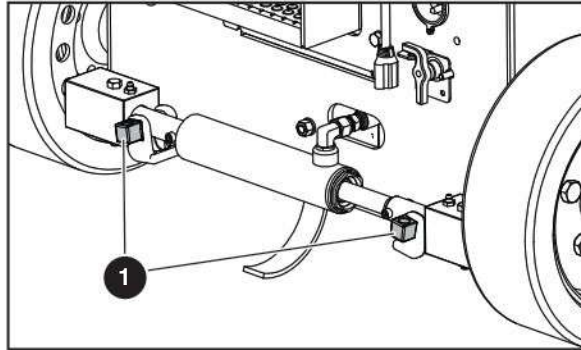

Figura 03 Distribuidor de deslocamento (freio a disco) – somente SJ4740

- 2 Êmbolo de válvula de rearme automática do freio
- 3 Bomba manual do freio

3.4-5 Válvula de livre rodagem

Consulte [Seção 6.2](#) para conhecer o procedimento para abrir a **válvula de livre rodagem** 4.

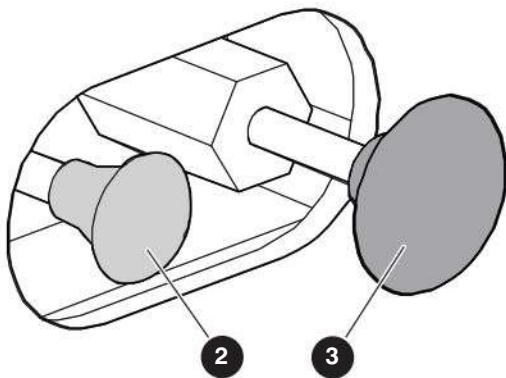

Figura 04 Válvula de livre rodagem (SJ3215 e SJ3219)



Figura 05 Válvula de livre rodagem (SJ3220, SJ3226, SJ4726, SJ4732 e SJ4740)

3.4-6 Sistema de descida de emergência

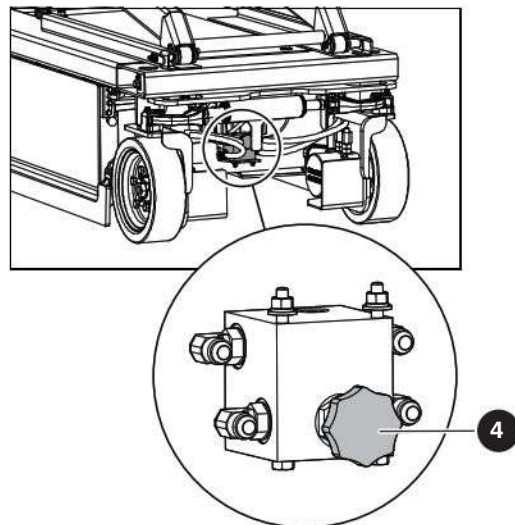
Com o sistema de descida de emergência, você pode descer a plataforma se houver uma falha da energia principal. Consulte a [Seção 6.1](#) para ver o procedimento de descida de emergência. Consulte a [Seção 3.1](#) para saber a localização da chave de descida de emergência.

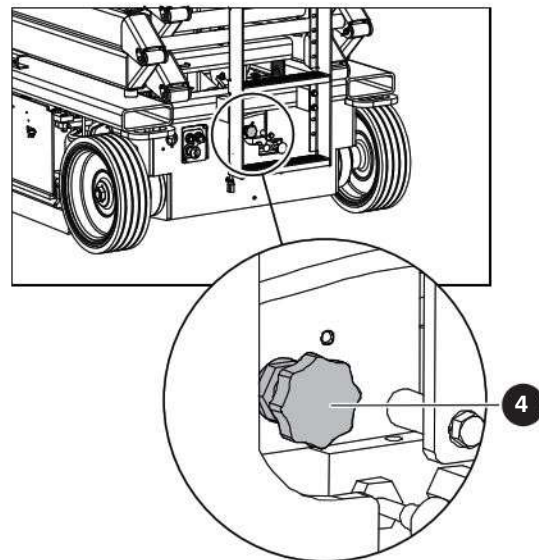
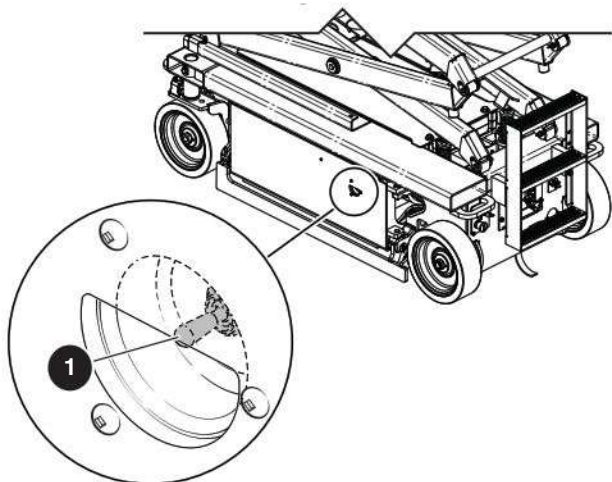

1 Chave de descida de emergência

3.4-7 Amarração de proteção contra quedas

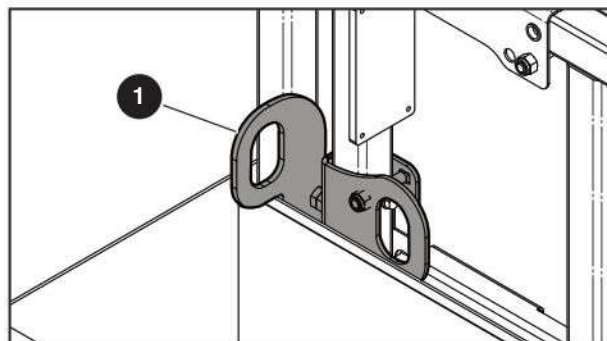

1 **Amarração de proteção contra quedas:** quando necessário, use como um ponto para fixar equipamentos individuais de proteção contra queda (PFPE). Não fixe os equipamentos individuais de proteção contra queda em nenhum outro ponto da plataforma. Não use esta amarração para elevar, ancorar, fixar ou apoiar a plataforma ou qualquer outro aparelho ou material.

AVISO

Use a amarração de proteção contra quedas somente dentro dos limites da plataforma. Não use a amarração da proteção contra quedas para outra função que não seja a pretendida (consulte [Seção 2.3](#)). A utilização incorreta pode resultar em ferimentos graves, morte e/ou dano à MEWP.

3.4-8 Sistema de sensor de carga da plataforma

O sistema de sensor de carga da plataforma impede o movimento normal da MEWP quando a plataforma estiver sobrecarregada e em uma posição estacionária. Consulte [Seção 7.5](#) para conhecer as capacidades da plataforma.

Status de carga	Resultado
A plataforma está perto da carga nominal. Todas as funções estão disponíveis.	A luz no botão de parada de emergência pisca nos consoles de controle da plataforma e da base.
A plataforma alcançou a carga nominal. Todas as funções estão disponíveis.	O alarme soa. A luz no botão de parada de emergência pisca nos consoles de controle da plataforma e da base. A plataforma pode parar de subir para que a carga seja conferida. Solte a alavanca do controlador e, em seguida, empurre a alavanca para elevar a plataforma.
A carga na plataforma está acima da carga nominal. Todas as funções regulares de movimentação da MEWP estão indisponíveis.	A luz no botão de parada de emergência continua piscando nos consoles de controle da plataforma e da base. O alarme continua a soar em uma frequência aumentada.

Remova a sobrecarga da plataforma para continuar a operação usual.

AVISO

Risco de queda. Não tente liberar uma plataforma acoplada com os controles da base antes de retirar todas as pessoas da plataforma. O descumprimento pode resultar em risco de morte ou acidente grave.

3.4-9 Proteção contra buracos

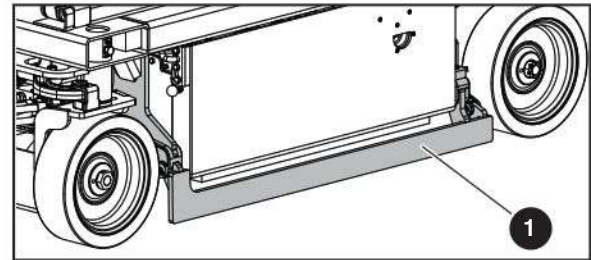

- 1 **Proteção contra buracos:** este dispositivo consiste em um conjunto de peças de aço soldadas que são acionadas mecanicamente e está localizado sob a base. Estas peças soldadas serão implantadas automaticamente para diminuir o espaçamento até o solo ao elevar a MEWP. Se o dispositivo de proteção contra buracos não tiver sido implantado totalmente quando a MEWP estiver na posição de deslocamento elevada, a função de deslocamento será desativada.

AVISO

Perigo de esmagamento. A equipe de solo deve se manter distante do dispositivo de proteção contra buracos. O descumprimento pode resultar em risco de morte ou acidente grave.

3.4-10 Suporte(s) de manutenção

Use o(s) **suporte(s) de manutenção** ❶ a realizar uma manutenção ou uma inspeção do mecanismo de elevação. Consulte [Seção 6.8](#) para conhecer o procedimento para usar o(s) suporte(s) de manutenção.

OBSERVAÇÃO

O Modelo SJ4740 possui dois suportes de manutenção. Todos os outros modelos têm apenas um suporte de manutenção.

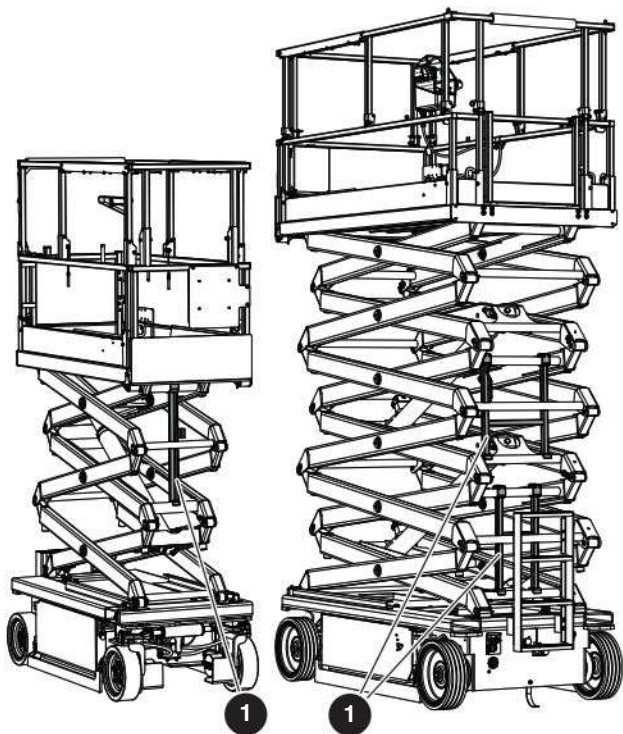

3.5 Componentes gerais

3.5-1 Soquete de energia CA na plataforma

O soquete de energia CA é uma fonte de energia CA na plataforma quando o plugue na base é conectado a um gerador ou a um fornecimento de energia externo.

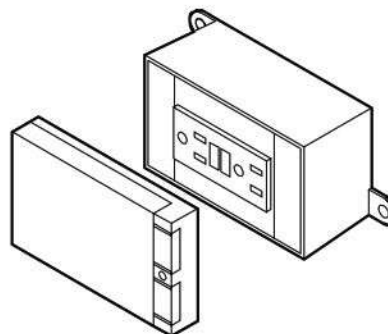

AVISO

Não utilize alimentação CA na plataforma quando estiver em áreas perigosas.

3.5-2 Carregador da bateria

O carregador está localizado na base. Consulte [Seção 6.7](#) para conhecer a operação do carregador da bateria.

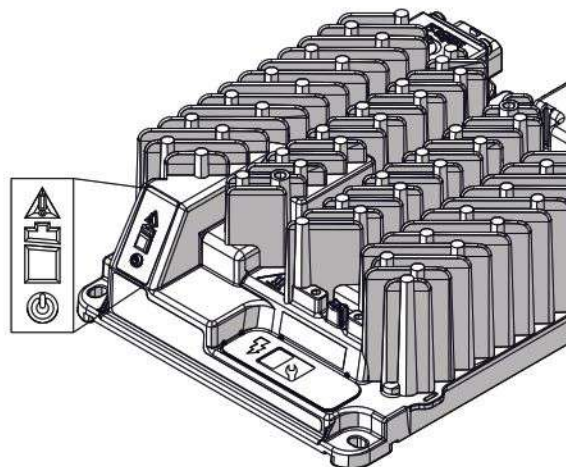

3.5-3 Sistema de trilho de segurança articulado

Ao dobrar este sistema, a altura da MEWP totalmente abaixada é reduzida para transportar a MEWP e/ou conduzir a MEWP através de portas. Consulte [Seção 6.10](#) para conhecer o procedimento para dobrar os trilhos de segurança.

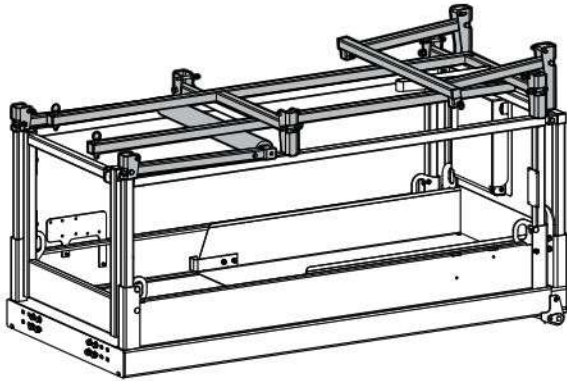

3.5-4 Extensão da plataforma

A extensão da plataforma aumenta o comprimento e a área da plataforma. Consulte [Seção 5.8](#) para conhecer como estender e retrair a extensão da plataforma.

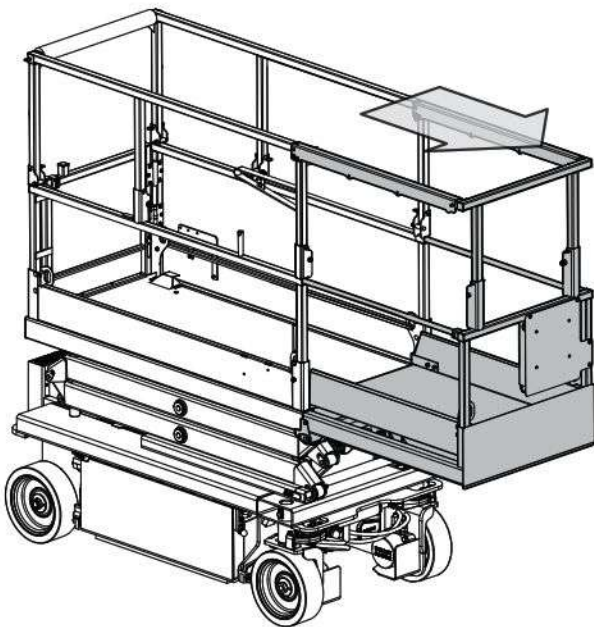

3.5-5 Alarme de movimento

O alarme emite um som quando uma função de controle é operada. Em algumas MEWPs, uma luz intermitente âmbar é ativada junto com esse alarme.

3.5-6 Painel de exibição Skycoded™

Este painel de exibição, localizado na bandeja hidráulica, mostra informações e parâmetros da operação. Os exemplos são as horas de operação, ângulo de inclinação e códigos de erro.

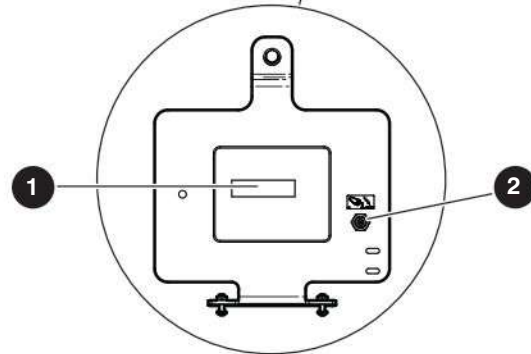
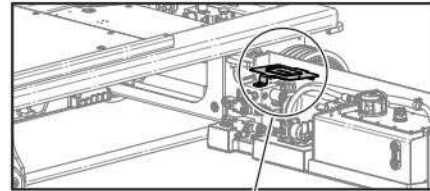

1 Painel de exibição Skycoded™

- 2** Disjuntor do circuito: se ocorrer uma sobrecarga de energia ou um aterramento positivo de circuito, o disjuntor do circuito é conectado. Empurre o **disjuntor do circuito** para a posição inicial para rearmar a energia.

3.5-7 Console de controle de dupla altura (SJ3226 e SJ4740)

Esse console de controle limita a altura da MEWP quando ela é usada externamente. Consulte [Seção 5.4](#) para ver a operação da função dupla altura.

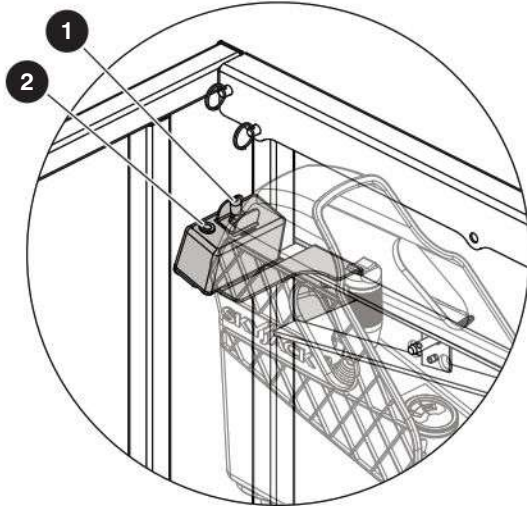

- 1 Dupla altura: essa chave seleciona a posição interna (sem vento) ou a posição externa (com vento).
- 2 Luz de dupla altura

Luz de dupla altura	Status
Ligado	O modo interno (sem vento) está acionado. A plataforma pode chegar até a altura máxima.
Desligado	O modo externo (com vento) está acionado. A plataforma atinge somente a altura de até 18 pés e 6 pol. (5,63 m) para SJ3226 e 24 pés (7,31 m) para SJ4740.

3.6 Equipamentos opcionais

⚠ CUIDADO

Modificações e acessórios aprovados pela Skyjack podem alterar as especificações da MEWP. Consulte as instruções e etiquetas aplicáveis.

IMPORTANTE

Consulte a etiqueta do equipamento opcional para saber seu peso real. Esse peso deve ser incluído no cálculo da carga total na plataforma. Pessoal e outros materiais devem ser incluídos na carga total.

O peso combinado dos acessórios instalados, painéis, ocupantes e ferramentas não deve exceder a capacidade nominal da plataforma.

3.6-1 Console de controle de extensão elétrica (somente SJ3220 e SJ4726)

Esse console de controle estende ou retrai hidráulicamente a extensão elétrica. Esta barra está localizada na parte frontal do console de controle da plataforma.

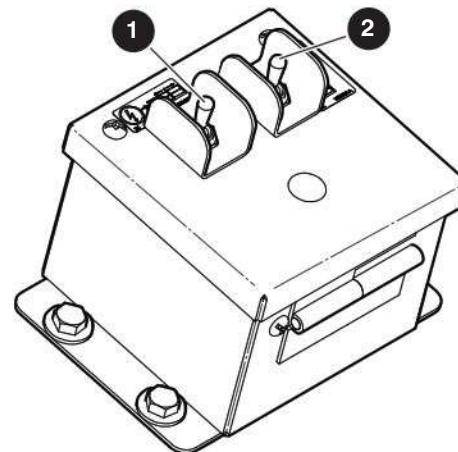

- 1 **Ativar:** esta chave energiza o circuito que permite que operem as funções de estender ou retrair da extensão da plataforma.
- 2 **Extensão/retração:** esta chave estende ou retrai a extensão da plataforma.

3.6-2 Inversor 1500 W

O inversor altera a corrente elétrica CC para uma corrente elétrica CA a partir das baterias. Os controles do inversor estão na bandeja da bateria.

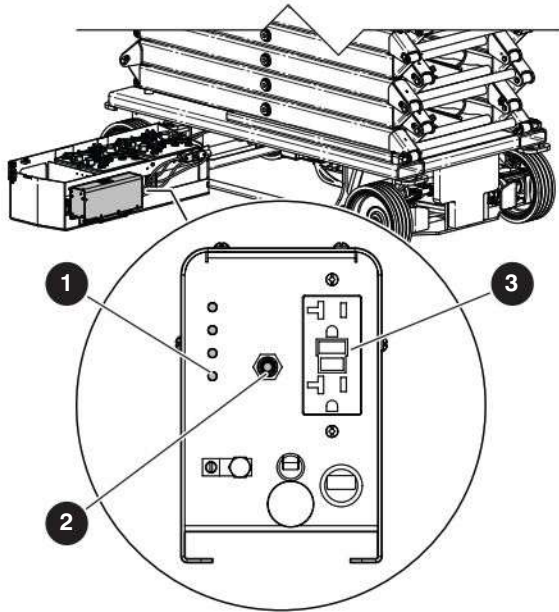

- 1 **Estado da luz de LED:** estas luzes de LED indicam a operação ou falha do inversor.
- 2 **Disjuntor do circuito:** se ocorrer uma sobrecarga de energia ou um aterramento positivo de circuito, o disjuntor do circuito é conectado. Empurre o **disjuntor do circuito** para a posição inicial para rearmar a energia.
- 3 **GFCI:** este soquete de energia CA fornece alimentação CA.

OBSERVAÇÃO

A operação do inversor é automática. Não use esses controles para operação da MEWP.

3.6-3 Botão da Proteção secundária para ativar a elevação



- 1 **SGLE:** este botão energiza a função de elevação. Mantenha o botão pressionado junto com a chave de ativação de função para permitir o levantamento da plataforma com a função de elevação.

OBSERVAÇÃO

O SGLE não afeta essas funções: descida, deslocamento, direção ou descida de emergência.

3.6-4 Telemática Elevate™ - unidade de controle de acesso

O controle de acesso é uma função complementar da Elevate™ Trackunit. A função de controle de acesso não tem efeito sobre: descida de emergência, sensor de carga, buzina e durante a descida da plataforma. Estas funções estão sempre disponíveis. A unidade de controle de acesso impede que o motor elétrico funcione sem um código ou cartão autorizado.

IMPORTANTE

O proprietário é responsável pelo fornecimento de códigos PIN exclusivos ou cartões Smart ID para MEWPs equipadas com a funcionalidade de controle de acesso. A Skyjack NÃO fornece ou redefine códigos PIN ou cartões Smart ID. Entre em contato com o proprietário da MEWP para obter ajuda com códigos PIN ou cartões Smart ID que apresentem problemas de funcionamento, ou não possam ser encontrados.

Com a função de controle de acesso, o usuário pode controlar o acesso à operação da MEWP. Você pode obter códigos PIN exclusivos ou cartões Smart ID para desbloquear e ligar a MEWP. Para esta função, são necessários um dispositivo de telemática Elevate™ e um teclado de controle de acesso. Com o Trackunit Manager, o proprietário da MEWP pode personalizar o controle de acesso para a MEWP (<https://www.trackunit.com/services/manager/>). Entre em contato com o proprietário da MEWP para obter ajuda com códigos PIN ou cartões Smart ID que apresentem problemas de funcionamento, ou não possam ser encontrados.



Figura 06 Teclado da unidade de controle de acesso

- 1 **Luz indicadora laranja:** esta luz indica que a unidade de controle de acesso está LIGADA. O teclado sempre tem energia, independentemente da parada de emergência, da chave principal de desligamento/plataforma/base ou da posição de desconexão da alimentação principal.
- 2 **Luz indicadora verde/vermelha:** a luz verde indica que a unidade de controle de acesso está em operação. A luz vermelha intermitente indica que o teclado recebeu um comando de cancelamento.

Operação

Para que a MEWP seja operada, a luz e todas estas conexões de energia devem estar LIGADAS antes que o tempo limite expire. Esse limite é o tempo definido pelo proprietário da MEWP para a operação de controle de acesso.

- A luz verde no teclado da unidade de controle de acesso.
- A chave de desconexão da alimentação principal.
- O botão de parada de emergência no console de controle da base.
- A chave principal de desligamento/plataforma/base.

Você também pode definir essas conexões de energia para LIGADAS antes de ativar a unidade de controle de acesso.

Use o código PIN ou o cartão Smart ID. para operar a unidade de controle de acesso.

Com o teclado:

OBSERVAÇÃO

Este teclado sensível ao toque emite um bipe para identificar uma entrada correta.

1. Insira o código PIN.
2. Pressione o **sinal de confirmação verde** para confirmar.
 - **Resultado:** a luz verde identifica um ID aprovado. Inicie a operação.

OBSERVAÇÃO

Se um botão incorreto for pressionado ao inserir o código PIN, pressione o botão "Cancelar" para recomeçar.

Com o cartão Smart ID:

1. Posicione o cartão na frente do leitor.
2. Um bipe identifica que o leitor leu o cartão.
 - **Resultado:** a luz verde identifica um ID aprovado. Inicie a operação.

IMPORTANTE

Se o tempo limite da unidade de controle de acesso chegar ao fim, insira o código PIN ou aproxime o cartão Smart ID novamente. Se houver uma falha na ativação do controle de acesso, entre em contato com o proprietário da MEWP.

IMPORTANTE

A unidade de controle de acesso não funcionará se as seguintes conexões de energia não estiverem **LIGADAS** dentro do tempo limite ou se o operador desconectá-las:

- A chave de desconexão da alimentação principal
- O botão de parada de emergência no console de controle da base
- A chave principal de desligamento/plataforma/base.

IMPORTANTE

Para ativar a unidade de controle de acesso, insira o código PIN ou aproxime o cartão Smart ID. As seguintes conexões de energia devem estar na posição **LIGADA** dentro do tempo limite:

- A chave de desconexão da alimentação principal
- O botão de parada de emergência no console de controle da base
- A chave principal de desligamento/plataforma/base.

Testes de função

Faça os testes de função conforme especificado na [Seção 4.3](#).

Ao realizar os testes de função, certifique-se de que a luz verde no teclado esteja **LIGADA**. Esta luz confirma que a unidade de controle de acesso está em operação. Realize os testes de função para estas conexões de energia durante o tempo limite:

- A chave de desconexão da alimentação principal
- O botão de parada de emergência no console de controle da base
- A chave principal de desligamento/plataforma/base.

3.6-5 Sistema de Contenção de Vazamentos ECOTray

Sistema ECOTray, projetado para evitar vazamentos em potencial dos sistemas hidráulicos, pingando nos pisos e outros componentes internos.

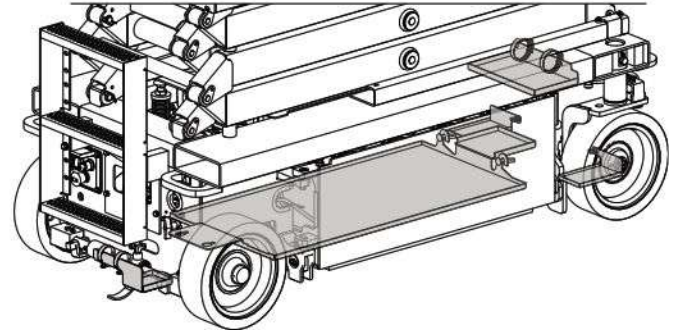

Modelo de referência SJ3219

IMPORTANTE

Inspeccione as bandejas diariamente e certifique-se de que:

- Não há nenhum dano visível.
- Não há nenhum parafuso solto ou faltando.
- Os absorventes estão secos. Se os absorventes contiverem fluido hidráulico, conserte o vazamento e troque os absorventes.

Seção 4 – Inspeções antes da operação

4.1 Responsabilidade do operador

Realize estas tarefas antes de cada turno de trabalho nesta sequência:

1. **Inspeções de manutenção visuais e diárias**
(consulte a [Seção 4.2](#)).

AVISO

Inspeccione a MEWP em busca de danos ou peças soltas ou faltando. Se algum dano for encontrado, trave e marque a MEWP e retire-a de serviço. O descumprimento pode resultar em risco de morte ou acidente grave.

2. **Testes de função** (consulte a [Seção 4.3](#)).

Consulte a [Seção 4.4](#) para ver uma lista de verificação dos itens de inspeção.

AVISO

Se a MEWP for danificada, ou tiver sido modificada da condição original de fábrica sem permissão da Skyjack, trave e marque a MEWP. Encaminhe a MEWP para manutenção. O descumprimento pode resultar em risco de morte ou acidente grave.

Reparos na MEWP são tarefas que devem ser realizadas somente por um técnico de manutenção qualificado. Repita as inspeções de manutenção visuais e diárias e os testes de função depois dos reparos.

Inspeções de manutenção programada são tarefas que devem ser realizadas somente por um técnico de manutenção qualificado.

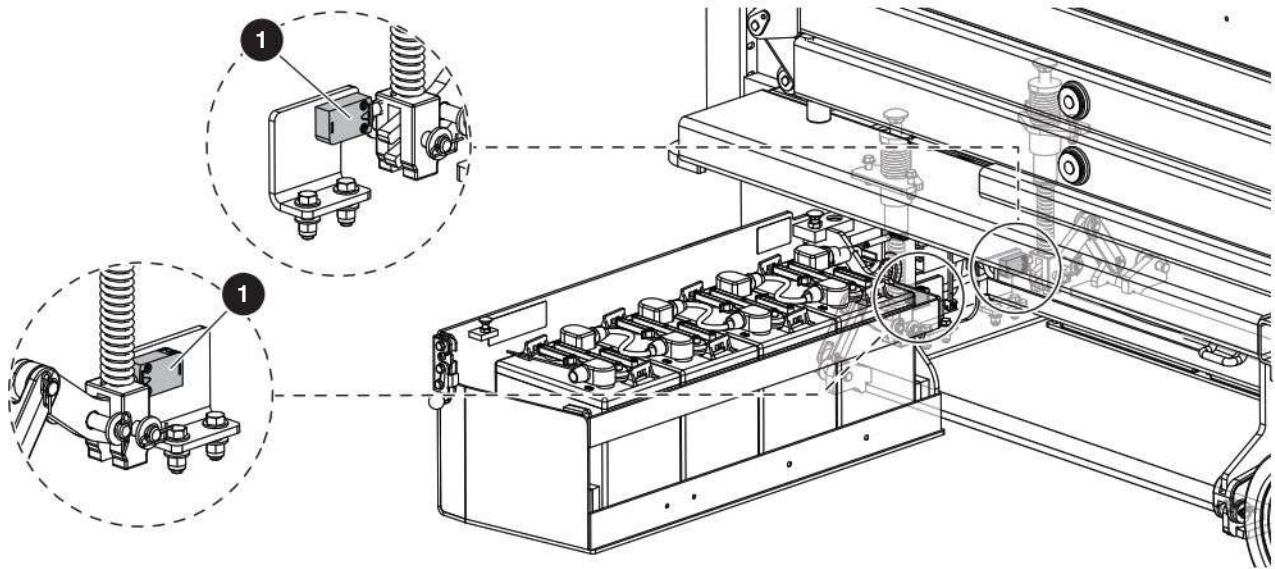

4.2 Inspeções de manutenção visuais e diárias

Inspeccione a MEWP nesta sequência:

AVISO

Não opere uma MEWP que não estiver funcionando corretamente. Trave e marque a MEWP e retire-a de serviço. Somente um técnico de manutenção qualificado deve realizar reparos na MEWP. O descumprimento pode resultar em risco de morte ou acidente grave.

AVISO

Coloque a chave de desconexão da alimentação principal na posição desligada antes de fazer as inspeções visuais e diárias de manutenção. O descumprimento pode resultar em risco de morte ou acidente grave.

CUIDADO

Certifique-se de que a MEWP está em uma superfície firme, nivelada, antes de realizar as inspeções de manutenção visuais e diárias. O descumprimento pode resultar em dano ao equipamento.

4.2-1 Etiquetas

Consulte a [Seção 8](#) sobre etiquetas neste manual. Certifique-se de que todas as etiquetas estão no local correto, em boas condições e legíveis.

4.2-2 Chaves limitadoras da proteção contra buracos

Certifique-se de que as **chaves limitadoras da proteção contra buracos** ① estão instaladas corretamente, de que não há danos visíveis e de que o movimento não é bloqueado.

4.2-3 Sistema elétrico

Inspeccione estes locais em busca de fios chamuscados, corroídos ou soltos:

- Cabos e chicotes de fiação da base para a plataforma
- Chicotes de fiação da bandeja da bateria
- Sistema hidráulico e chicote de fiação elétrica.

4.2-4 Sistema hidráulico

Inspeccione estes locais e certifique-se de que não há sinais de vazamento:

- Tanque hidráulico, filtro, conexões, mangueiras.
- Todos os cilindros hidráulicos
- Todos os distribuidores hidráulicos
- A área do piso sob a MEWP

Modelo de referência SJ4740

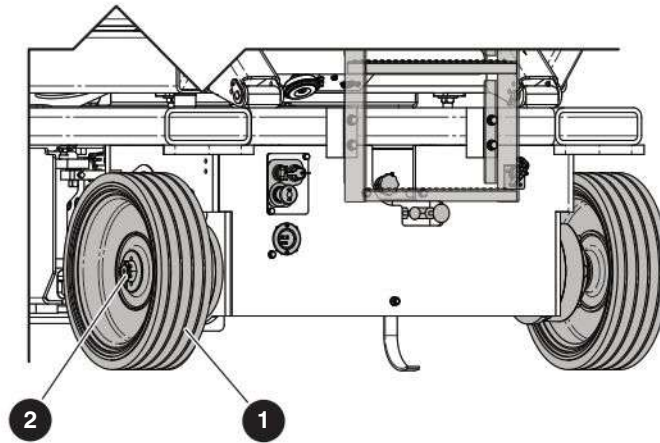

4.2-5 Conjunto das rodas/pneus

Realize a inspeção a seguir:

1 Conjunto das rodas/pneus

- Inspeccione a banda de rodagem e as laterais dos pneus em busca de cortes, rachaduras e desgastes incomuns.
- Inspeccione cada roda em busca de danos e soldas rachadas.
- Certifique-se de que as rodas estejam alinhadas de forma correta vertical e horizontalmente.
- Certifique-se de que não há danos visíveis.

AVISO

Não use pneus diferentes dos especificados pela Skyjack para esta MEWP. Não misture diferentes tipos de pneus ou use pneus que não estão em condições ideais. Somente substitua os pneus pelos mesmos tipos aprovados pela Skyjack. O uso de outros pneus pode afetar a estabilidade da MEWP. O descumprimento pode resultar em risco de morte ou acidente grave.

2 Porcas das rodas

- Certifique-se de que a porca castelo está em posição e apertada.
- Certifique-se de que o contrapino está instalado corretamente.

Modelo de referência SJ3215, SJ3219

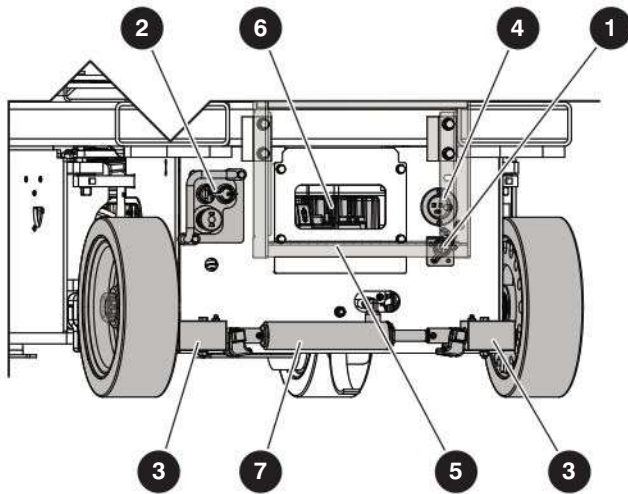

Modelo de referência SJ4740

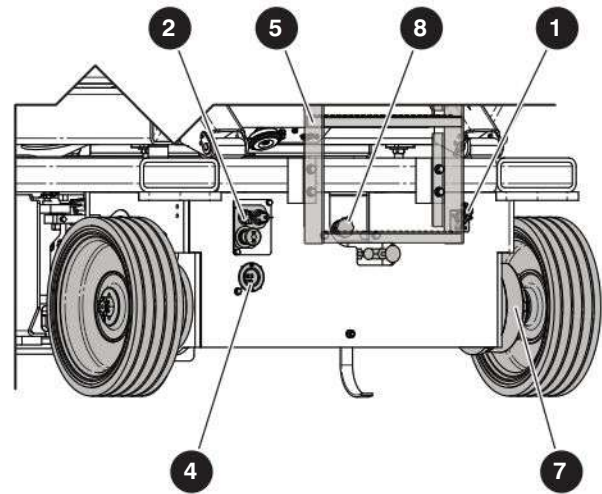

4.2-6 Lado da entrada

Realize a inspeção a seguir:

1 Chave de desconexão da alimentação principal

- Coloque a **chave de desconexão da alimentação principal** na posição desligada.
- Certifique-se de que a chave gire e permaneça na posição ligada e desligada.
- Certifique-se de que os cabos não estejam soltos.

2 Controle da base

- Verifique se não há sinais de danos visíveis e se todas as chaves estão na posição desligada/neutra.

3 Blocos do freio a pino (somente SJ3215, SJ3219, SJ3220, SJ3226, SJ4726 e SJ4732)

- Certifique-se de que não há parafusos soltos ou faltando.
- Certifique-se de que não há danos visíveis.
- Certifique-se de que as abas não estão travadas.

4 Soquete de energia CA

- Certifique-se de que o soquete esteja livre de sujeira ou obstruções.

5 Escada

- Certifique-se de que não há peças soltas ou faltando.
- Certifique-se de que não há danos visíveis.

6 Carregador da bateria (somente SJ3215 e SJ3219)

- Certifique-se de que o carregador da bateria está instalado corretamente e em boas condições.
- Certifique-se de que não há danos visíveis.

7 Freios

- Certifique-se de que não há parafusos soltos ou faltando.
- Certifique-se de que não há danos visíveis.

8 Válvula de livre rodagem (somente SJ3220, SJ3226, SJ4726, SJ4732 e SJ4740)

- Verifique se não há peças soltas ou faltando e se não há dano visível.

Modelos de referência SJ3220, SJ3226, SJ4726, SJ4732

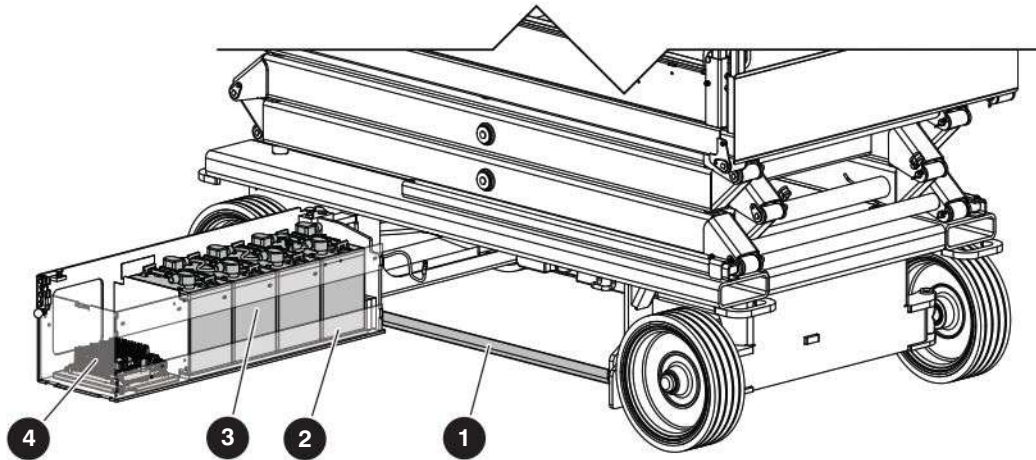

4.2-7 Lado da bandeja da bateria

Realize a inspeção a seguir:

- 1 **Dispositivo de proteção contra buracos**
 - Certifique-se de que não há peças soltas ou faltando.
 - Certifique-se de que não há danos visíveis.
 - Certifique-se de que não há sujeira ou obstrução.
- 2 **Bandeja da bateria**
 - Certifique-se de que a bandeja da bateria fecha corretamente e está em boas condições.
- 3 **Baterias**

AVISO

Perigo de explosão. Mantenha afastadas chamas e faíscas. Não fume próximo de baterias. Baterias liberam gases explosivos durante a recarga. Recarregue as baterias em uma área bem ventilada. O descumprimento pode resultar em risco de morte ou acidente grave.

AVISO

Risco de corrosão. Não toque o ácido da bateria. Use o EPI correto. Se entrar em contato com o ácido da bateria, lave imediatamente a área com água fria em abundância e procure ajuda médica.

1. Inspeccione a caixa da bateria em busca de danos.
2. Certifique-se de que todas as conexões da bateria estão apertadas.

3. Se aplicável, faça uma verificação dos níveis de fluido da bateria. Se as placas não estiverem cobertas por pelo menos 1/2 pol. (13 mm) de solução, adicione água desmineralizada ou destilada.

AVISO

Use apenas peças e componentes originais ou aprovadas pelo fabricante para a MEWP. O descumprimento pode resultar em risco de morte, acidente grave ou dano ao equipamento.

- 4 **Carregador da bateria (somente SJ3220, SJ3226, SJ4726, SJ4732 e SJ4740):**
 - Certifique-se de que o carregador da bateria está instalado corretamente e em boas condições.
 - Certifique-se de que não há danos visíveis.

Modelo de referência SJ3219

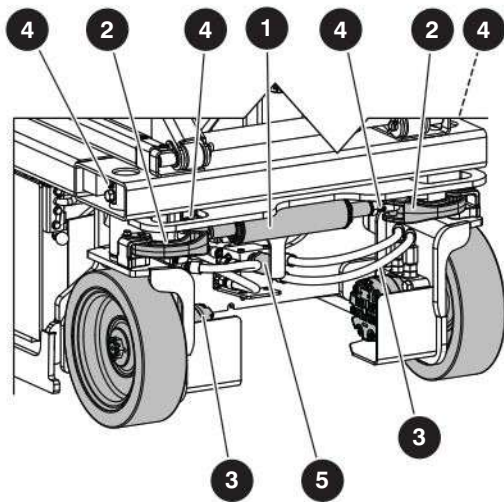

Modelo de referência SJ4732

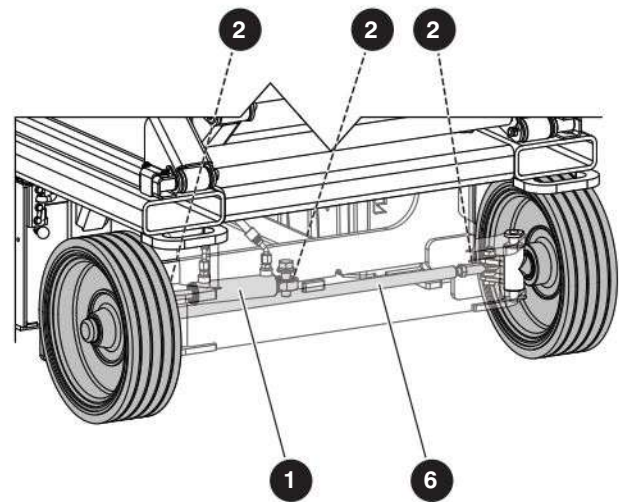

4.2-8 Lado da extensão

Realize a inspeção a seguir:

- 1 **Conjunto do cilindro de direção**
 - Certifique-se de que o conjunto do cilindro de direção está instalado corretamente.
 - Certifique-se de que não há parafusos soltos ou faltando.
 - Certifique-se de que não há danos visíveis.
- 2 **Articulação da direção**
 - Certifique-se de que não há parafusos nem pinos de travamento soltos ou faltando.
 - Certifique-se que a articulação da direção e as buchas estão instaladas corretamente.
 - Certifique-se de que não há danos visíveis.
- 3 **Conjunto das rodas/motor**
 - Certifique-se de que não há parafusos soltos ou faltando.
 - Certifique-se de que não há danos visíveis.
- 4 **Pontos de lubrificação**
 - Certifique-se de que não há danos visíveis.
 - Certifique-se de que não há sujeira ou obstrução.
- 5 **Válvula de livre rodagem (somente SJ3215 e SJ3219)**
 - Verifique se não há peças soltas ou faltando e se não há dano visível.

OBSERVAÇÃO

Pode ser necessário abrir a bateria e as bandejas hidráulicas para fazer uma inspeção dos componentes de direção.

- 6 **Tirante (somente SJ3220, SJ3226, SJ4726, SJ4732)**
 - Verifique se não há peças soltas ou faltando e se não há dano visível.
 - Certifique-se que as extremidades dos parafusos do tirante estão travadas.

Modelo de referência SJ3219

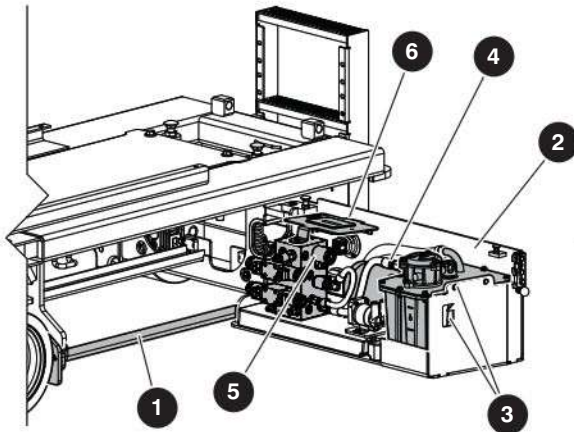

Modelo de referência SJ4732

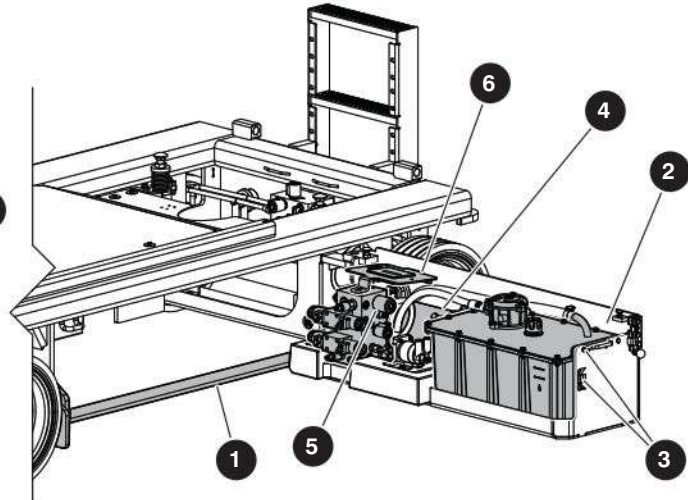

4.2-9 Lado da bandeja hidráulica e elétrica

Realize a inspeção a seguir:

1 Dispositivo de proteção contra buracos

- Certifique-se de que não há peças soltas ou faltando.
- Certifique-se de que não há danos visíveis.
- Certifique-se de que não há sujeira ou obstrução.

2 Bandeja hidráulica e elétrica

- Certifique-se de que a bandeja hidráulica e elétrica fecha corretamente e está em boas condições.

3 Tanque hidráulico

- Certifique-se de que a tampa de abastecimento hidráulica esteja bem fechada.
- Certifique-se de que não há danos visíveis ou vazamentos hidráulicos.
- **Nível do óleo hidráulico:**
 1. Abaixar completamente a plataforma.
 2. Inspecione o indicador no lado esquerdo do tanque de óleo hidráulico. O nível do óleo hidráulico deve estar sobre, ou ligeiramente acima, da marca superior do indicador.

4 Bomba e motor hidráulico

- Certifique-se de que não há parafusos soltos ou faltando.
- Certifique-se de que não há danos visíveis.

5 Distribuidor principal

- Certifique-se de que todas as conexões e mangueiras estão apertadas corretamente.
- Certifique-se de que não há indicação de vazamento hidráulico.
- Certifique-se de que não há fios soltos ou elementos de fixação ausentes.

6 Painel de exibição Skycoded™

- Certifique-se de que o painel esteja conectado corretamente e que não há dano visível.

Modelo de referência SJ3220

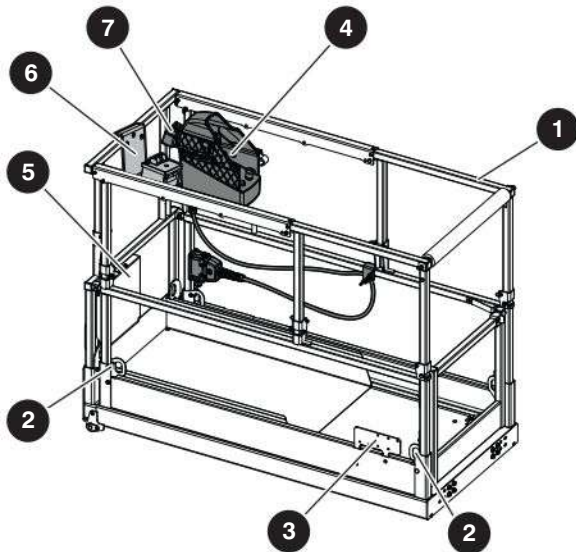

Modelo de referência SJ4732

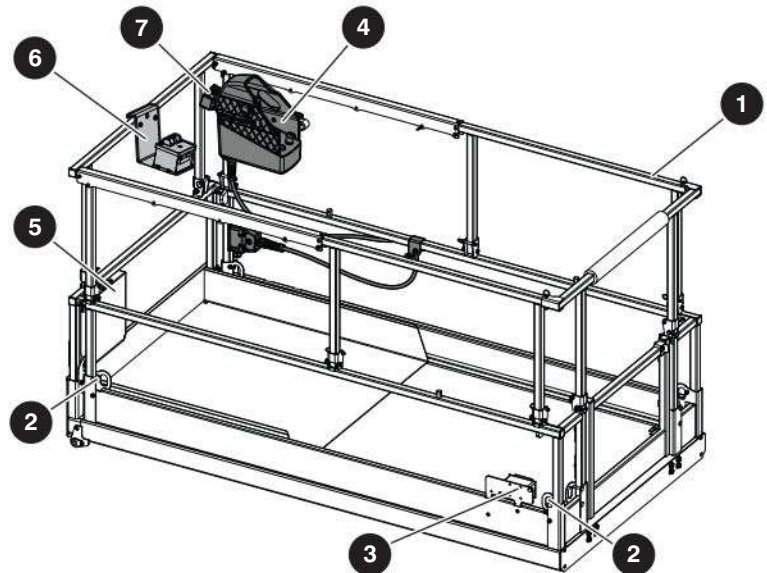

4.2-10 Conjunto da plataforma

Realize a inspeção a seguir, em sequência:

AVISO

Risco de queda. Use o princípio dos três pontos de contato quando utilizar a escada da MEWP para acessar ou sair da plataforma. O descumprimento pode resultar em risco de morte ou acidente grave.

1. Use a escada da MEWP para acessar a plataforma.
2. Feche a porta.

1 Proteções da plataforma

- Verifique se não há peças soltas ou faltando e se não há danos visíveis.
- Certifique-se de que os pinos de travamento e os parafusos estejam travados corretamente.
- Certifique-se de que as **proteções da plataforma** 1 estão na posição correta e travados com pinos de travamento. Consulte [Seção 6.9](#).
- Certifique-se de que o portão está em boas condições e operando corretamente.

2 Amarrações de proteção contra quedas

- Certifique-se de que as amarrações de proteção contra quedas estão instaladas corretamente.
- Certifique-se de que não há danos visíveis.

3 Soquete de energia CA

- Certifique-se de que o soquete esteja livre de sujeira ou obstruções.

4 Console de controle da plataforma

- Certifique-se de que o console de controle está travado com pinos de travamento.
- Certifique-se de que o cabo do controle da plataforma está travado corretamente e que não há danos visíveis.

5 Caixa para armazenar o manual

- Certifique-se de que o manual de operação e outros documentos importantes estão na caixa para armazenar o manual.
- Certifique-se de que os documentos estão em boas condições e legíveis.
- Sempre recoloca os manuais e outros documentos na caixa para armazenar o manual depois de utilizá-los.

6 Console de controle da extensão elétrica (equipamento opcional) (somente para SJ3220 e SJ4726)

- Certifique-se de que todas as chaves estejam na posição neutra e corretamente conectadas.
- Verifique se não há peças soltas ou faltando e se não há danos visíveis.

7 Console de controle de dupla altura (somente SJ3226 e SJ4740)

- Certifique-se de que todas as chaves estejam na posição neutra e corretamente conectadas.
- Verifique se não há peças soltas ou faltando e se não há danos visíveis.

3. Use a escada da MEWP para sair da plataforma.

Modelo de referência SJ3215

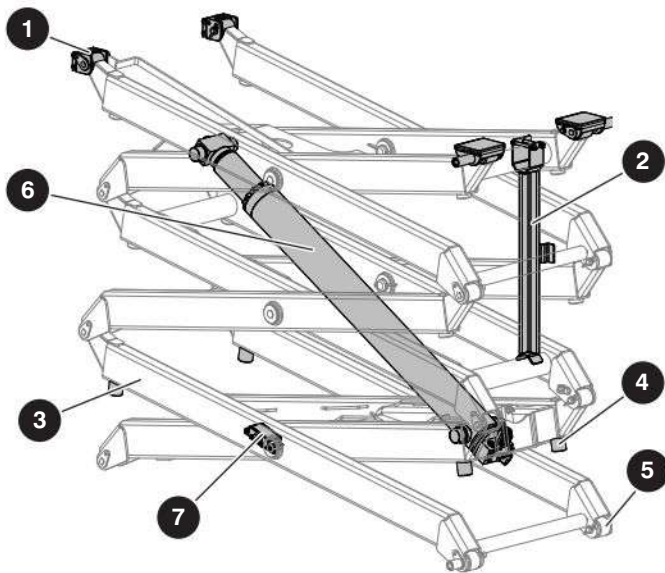

Modelo de referência SJ4740

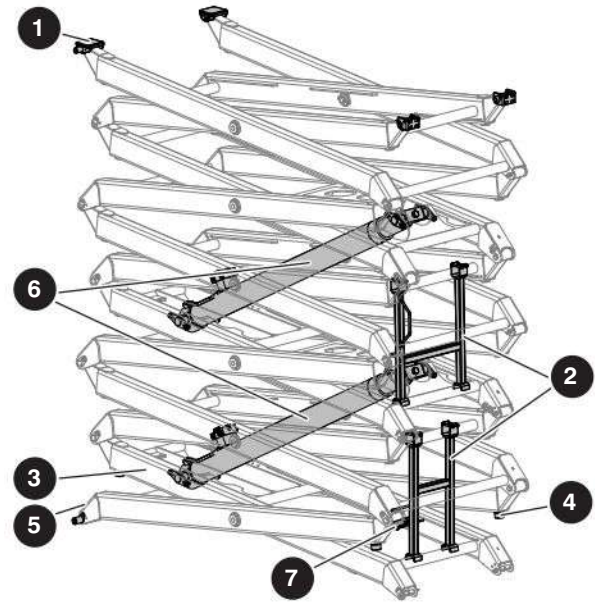

4.2-11 Mecanismo de elevação

Realize a inspeção a seguir, em sequência:

1 Controles deslizantes

- Certifique-se de os controles deslizantes dos lados esquerdo e direito da MEWP estão conectados corretamente.
- Certifique-se de que não há danos visíveis.
- Certifique-se de que não há sujeira ou obstruções nos trilhos dos controles deslizantes.

1. Elevar a plataforma (consulte [Seção 5.2](#)) e implantar o(s) suporte(s) de manutenção (consulte [Seção 6.8-1](#)).

2 Suporte(s) de manutenção

- Certifique-se de que os suportes de manutenção estejam conectados corretamente e não apresentem dano visível.

OBSERVAÇÃO

O Modelo SJ4740 possui dois suportes de manutenção. Todos os outros modelos têm apenas um suporte de manutenção.

3 Conjunto da tesoura

- Certifique-se de que o conjunto da tesoura não exibe sinais de dano visível, deformações ou rachaduras na soldagem.
- Certifique-se de que todos os pinos e parafusos estejam instalados corretamente.
- Certifique-se de que todos os fios e cabos estão direcionados corretamente e não mostram sinais de desgaste e/ou dano físico.

4 Batentes da tesoura

- Certifique-se de que os batentes estão conectados corretamente e não apresentam dano visível.

5 Roletes

- Certifique-se de que os roletes dos lados esquerdo e direito da MEWP estão instalados corretamente.
- Certifique-se de que não há danos visíveis.
- Certifique-se de que não há sujeira ou obstruções no caminho de deslocamento do rolete.

6 Cilindro(s) de elevação

- Certifique-se de que os cilindros de elevação estão instalados corretamente.
- Certifique-se de que não há parafusos soltos ou faltando.
- Certifique-se de que não há indicação de vazamento ou danos.

7 Transdutor de ângulo

- Certifique-se de que o transdutor de ângulo está conectado corretamente.

2. Retraia o(s) suporte(s) de manutenção para dentro dos seus suportes de armazenamento. Consulte a [Seção 6.8-2](#).

3. Abaixar completamente a plataforma.

Chave de desconexão da alimentação principal

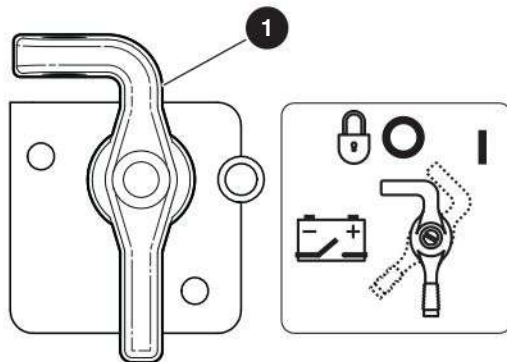

Console de controle da base

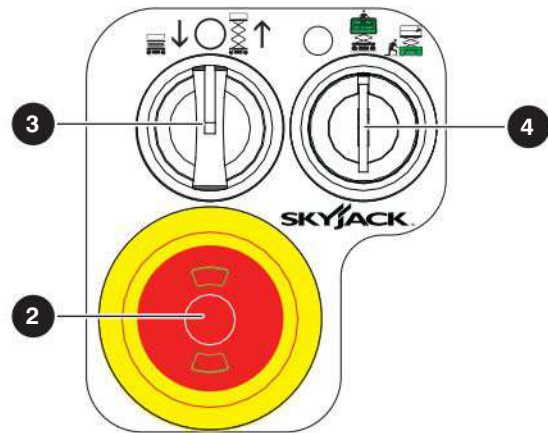

4.3 Testes de função

Realize os testes de função em sequência.

AVISO

Não opere uma MEWP que não estiver funcionando corretamente. Trave e marque a MEWP e retire-a de serviço. Somente um técnico de manutenção qualificado deve realizar reparos na MEWP. O descumprimento pode resultar em risco de morte ou acidente grave.

Certifique-se de ler a [Seção 5](#) antes de realizar os testes de função.

4.3-1 Faça um teste da chave de desconexão da alimentação principal

1. Coloque a chave de **desconexão da alimentação principal** ① na posição desligada.
2. Puxe o botão de **parada de emergência** ② no console de controle da base.
3. Gire e mantenha a chave de **desligamento/plataforma/base** na ④ posição de base.
4. Gire e mantenha a chave de **descida/neutra/elevação** na ③ posição de elevação.
 - **Resultado:** a plataforma não se eleva.

4.3-2 Faça um teste do módulo de controle e do autoteste do módulo do sensor de carga

1. Pressione o botão de **parada de emergência** da plataforma no console de controle da base.
2. Coloque a chave de **desconexão da alimentação principal** na posição ligada.

3. Puxe o botão de **parada de emergência** no console de controle da base.

- **Resultado:** o alarme emite um som por aproximadamente 1 segundo. A luz no botão de parada de emergência é ativada. Isso demonstra que o sistema está em operação e que não há falhas.

4. Certifique-se de que não há códigos de erro no painel de exibição do Skycoded™.

- **Resultado:** ao visualizar um código de erro, trave e marque a MEWP. Encaminhe a MEWP para manutenção. Entre em contato com um técnico de manutenção qualificado para a realização dos reparos.

4.3-3 Faça um teste do botão de parada de emergência na base

1. Coloque a chave de **desconexão da alimentação principal** na **posição ligada**.
2. Pressione o **botão de parada de emergência**.
3. Gire e mantenha a chave de **desligamento/plataforma/base** na posição de base.
4. Gire e mantenha a chave de **descida/neutra/elevação** na posição de elevação.
 - **Resultado:** a plataforma não se eleva.

Chave de descida de emergência

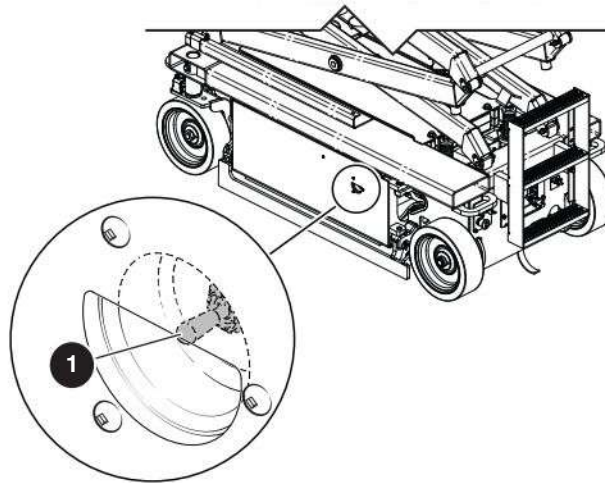

4.3-4 Faça um teste da chave principal de desligamento/plataforma/base

1. Puxe o **botão de parada de emergência**.

AVISO

Esteja atento a obstruções aéreas ou outros possíveis riscos em volta da MEWP ao elevar a plataforma. Não desça a plataforma se a área abaixo dela não estiver livre de pessoal e obstruções. O descumprimento pode resultar em risco de morte ou acidente grave.

2. Gire a chave **principal de desligamento/plataforma/base** para a posição de plataforma.
3. Gire e mantenha a chave de **descida/neutra/elevação** na posição de elevação.
 - **Resultado:** a plataforma não se eleva.
4. Gire e mantenha a chave **principal de desligamento/plataforma/base** na posição de base.
5. Gire e mantenha a chave de **descida/neutra/elevação** na posição de elevação.
 - **Resultado:** a plataforma se eleva.

4.3-5 Faça um teste da chave de descida/neutra/elevação

1. Gire e mantenha a chave de **desligamento/plataforma/base** na posição de base.
2. Gire e mantenha a chave de **descida/neutra/elevação** na posição de elevação.
 - **Resultado:** a plataforma se eleva.
3. Gire e mantenha a chave de **descida/neutra/elevação** na posição de descida.
 - **Resultado:** a plataforma desce.

4.3-6 Faça um teste das funções de descida de emergência

AVISO

Esteja atento a obstruções aéreas ou outros possíveis riscos em volta da MEWP ao elevar a plataforma. Não desça a plataforma se a área abaixo dela não estiver livre de pessoal e obstruções. O descumprimento pode resultar em risco de morte ou acidente grave.

1. Eleve a plataforma.
2. Pressione o **botão de parada de emergência**.
3. Segure a chave de **descida de emergência** ① para a esquerda ou para a direita para descer a plataforma.
 - **Resultado:** a plataforma desce.
4. Segure a chave de **descida de emergência** para a esquerda ou para a direita para descer totalmente a plataforma.
 - **Resultado:** a plataforma desce completamente.

Válvula de livre rodagem

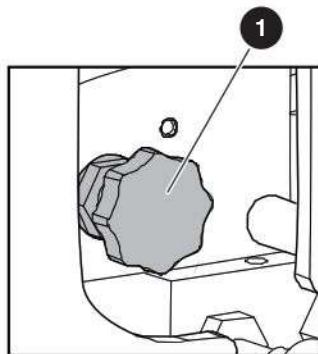

Console de controle da plataforma

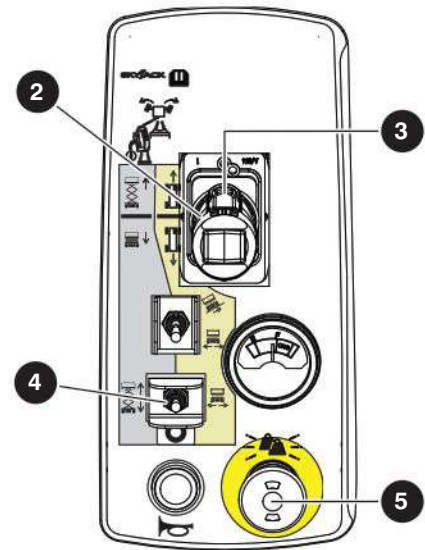
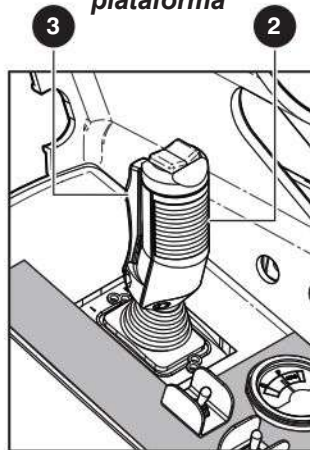

4.3-7 Faça um teste da função de livre rodagem

1. Certifique-se que o caminho de deslocamento está livre.
2. Coloque blocos ou calços de roda na frente e atrás das rodas para evitar que a MEWP se mova.
3. Gire o **botão** da válvula de livre rodagem **1** no sentido anti-horário para a posição totalmente aberta.
4. Libere manualmente os freios (consulte [Seção 6.3](#)).
5. Remova os calços ou blocos das rodas.
6. Empurre ou puxe a MEWP.
 - **Resultado:** a MEWP se move.
7. Coloque blocos ou calços de roda na frente e atrás das rodas para evitar que a MEWP se mova.
8. Gire o **botão da válvula de livre rodagem** no sentido horário para a posição totalmente fechada para operação normal.
9. Acione o freio (consulte [Seção 6.4](#)).

4.3-8 Faça um teste do botão de parada de emergência na plataforma

1. Certifique-se de que a chave de **desconexão da alimentação principal** está na posição ligada.
2. Puxe o botão de **parada de emergência** no console de controle da base.
3. Gire a chave **principal de desligamento/plataforma/base** para a posição de plataforma.

AVISO

Risco de queda. Use o princípio dos três pontos de contato quando utilizar a escada da MEWP para acessar ou sair da plataforma. O descumprimento pode resultar em risco de morte ou acidente grave.

4. Use a escada da MEWP para acessar a plataforma.
5. Feche a porta.
6. Puxe o botão de **parada de emergência** **5** no console de controle da plataforma.
7. Mova a chave de **elevação/desligamento/deslocamento** **4** para a posição de deslocamento.
8. Pressione o **botão de parada de emergência**.
9. Aperte e pressione a chave de **ativação de função** **3**.
10. Empurre a **alavanca do controlador** **2** para deslocar a MEWP para a frente.
 - **Resultado:** a função de deslocamento não funcionará.

Console de controle da plataforma

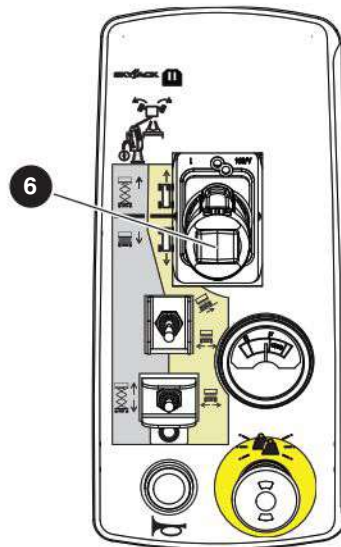
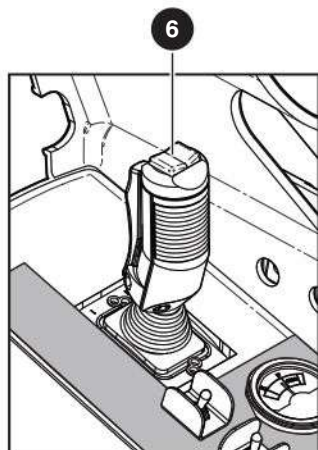

4.3-9 Faça um teste da chave de ativação de função

1. Certifique-se de que o caminho pelo qual pretende deslocar a MEWP esteja desimpedido.
2. Puxe o botão de **parada de emergência**.
3. Mova a chave de **elevação/desligamento/deslocamento** para a posição de deslocamento.
4. Não use a chave de **ativação de função** e tente deslocar a MEWP movendo a alavanca do controlador para frente.
 - **Resultado:** a função de deslocamento não funcionará.

4.3-10 Faça um teste da função de direção

1. Mova a chave de **elevação/desligamento/deslocamento** para a posição de deslocamento.
2. Aperte e pressione a chave de **ativação de função**.
3. Pressione a chave **oscilante** **6** na parte superior da alavanca do controlador para alterar a direção para a esquerda e para a direita.
 - **Resultado:** as rodas de direção giram para a esquerda e para a direita.

4.3-11 Faça um teste das funções de deslocamento

1. Certifique-se de que o caminho pelo qual pretende deslocar a MEWP esteja desimpedido.
2. Mova a chave de **elevação/desligamento/deslocamento** para a posição de deslocamento.
3. Aperte e pressione a chave de **ativação de função**.

4. Empurre a **alavanca do controlador** suavemente até que a MEWP comece a se mover. Então, solte a alavanca, para que ela retorne à posição centralizada.
 - **Resultado:** a MEWP se desloca para a frente e depois para.
5. Puxe a **alavanca do controlador** suavemente até que a MEWP comece a se mover. Então, solte a alavanca, para que ela retorne à posição centralizada.
 - **Resultado:** a MEWP se desloca na direção oposta e depois para.

4.3-12 Faça um teste da função antifixação

1. Certifique-se de que o caminho pelo qual pretende deslocar a MEWP esteja desimpedido.
2. Mova a chave de **elevação/desligamento/deslocamento** para a posição de deslocamento.
3. Aperte e pressione a chave de **ativação de função** por mais de 7 segundos.
4. Empurre a **alavanca do controlador** suavemente para que a MEWP se mova para a frente.
 - **Resultado:** a MEWP não se move para a frente.

Console de controle da plataforma

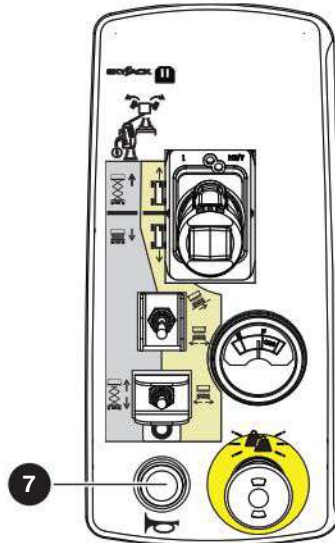

4.3-13 Faça um teste dos freios

IMPORTANTE

Os freios acionam instantaneamente quando você libera a chave de ativação de função. Isso faz com que a MEWP pare imediatamente.

1. Certifique-se de que o caminho pelo qual pretende deslocar a MEWP esteja desimpedido.
2. Mova a chave de **elevação/desligamento/deslocamento** para a posição de deslocamento.
3. Aperte e pressione a chave de **ativação de função**.
4. Desloque a MEWP para a frente e, então, para trás. Solte a **alavanca do controlador**.
 - **Resultado:** a MEWP para. Não opere a MEWP se ela puxar para um lado quando parar. Um técnico de manutenção deve realizar uma verificação nos ajustes de freio.
5. Desloque a MEWP para a frente e, então, para trás. Libere apenas a chave de **ativação de função**.
 - **Resultado:** a MEWP para instantânea e subitamente. Não opere a MEWP se ela não parar imediatamente, ou se ela puxar para um lado quando parar. Um técnico de manutenção deve realizar uma verificação nos ajustes de freio.

4.3-14 Faça um teste das funções de elevação e descida da plataforma

AVISO

Esteja atento a obstruções aéreas ou outros possíveis riscos em volta da MEWP ao elevar a plataforma. Não desça a plataforma se a área abaixo dela não estiver livre de pessoal e obstruções. O descumprimento pode resultar em risco de morte ou acidente grave.

1. Mova a chave de **elevação/desligamento/deslocamento** para a posição de elevação.
2. Aperte e pressione a chave de **ativação de função**.
3. Empurre a **alavanca do controlador** para elevar a plataforma aproximadamente 20 pol. (0,5 m).
 - **Resultado:** a plataforma se eleva.
4. Aperte e pressione a chave de **ativação de função**.
5. Puxe a **alavanca do controlador** para descer a plataforma completamente.
 - **Resultado:** a plataforma desce completamente.

4.3-15 Faça um teste da buzina

1. Pressione o **botão de buzina** da plataforma **7**.
 - **Resultado:** a buzina soa.

4.3-16 Faça um teste do dispositivo de proteção contra buracos

AVISO

Perigo de esmagamento. Certifique-se de que toda a equipe de solo está distante do dispositivo de proteção contra buracos. O descumprimento pode resultar em risco de morte ou acidente grave.

AVISO

Risco de queda. Use o princípio dos três pontos de contato quando utilizar a escada da MEWP para acessar ou sair da plataforma. O descumprimento pode resultar em risco de morte ou acidente grave.

1. Pressione o botão de **parada de emergência**.
2. Use a escada da MEWP para sair da plataforma.
3. Coloque um bloco (de aproximadamente 1,5 pol. [3,75 cm]), embaixo da bandeja hidráulica e elétrica da MEWP.
4. Use a escada da MEWP para acessar a plataforma.
5. Feche a porta.
6. Puxe o botão de **parada de emergência**.
7. Eleve a plataforma até que ela alcance uma altura de, aproximadamente, 14 pés (4,3 m).
8. Desloque a MEWP para a frente ou para trás.
 - **Resultado:** a função de deslocamento não funcionará.
9. Abaixue completamente a plataforma.
10. Faça os passos de 1 a 9 novamente, com um bloco embaixo da bandeja da bateria da MEWP.
 - **Resultado:** a função de deslocamento não funcionará.
11. Pressione o botão de **parada de emergência**.
12. Use a escada da MEWP para sair da plataforma.
13. Remova o bloco.

4.3-17 Faça um teste da velocidade de deslocamento elevada

AVISO

Esteja atento a obstruções aéreas ou outros possíveis riscos em volta da MEWP ao elevar a plataforma. Não desça a plataforma se a área abaixo dela não estiver livre de pessoal e obstruções. O descumprimento pode resultar em risco de morte ou acidente grave.

1. Puxe o botão de **parada de emergência**.
2. Certifique-se de que o caminho pelo qual pretende deslocar a MEWP esteja desimpedido.
3. Eleve a plataforma até que ela alcance uma altura de, aproximadamente, 14 pés (4,3 m).
4. Desloque a MEWP para a frente e, então, para trás.
 - **Resultado:** a MEWP se deslocará mais lentamente do que quando estava na posição abaixada de deslocamento.

Console de controle de dupla altura

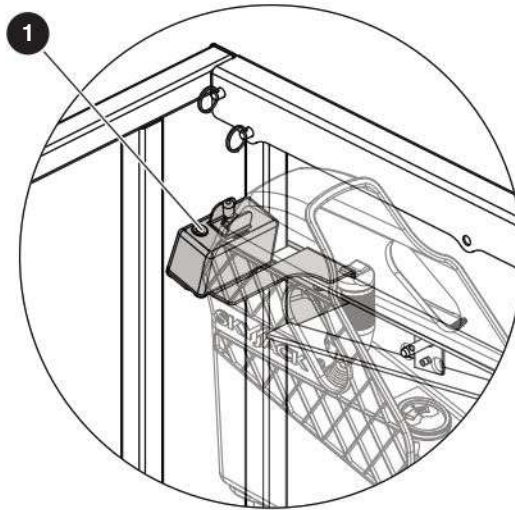

4.3-18 Faça um teste do console de controle de dupla altura (SJ3226 e SJ4740)

AVISO

Esteja atento a obstruções aéreas ou outros possíveis riscos em volta da MEWP ao elevar a plataforma. Não desça a plataforma se a área abaixo dela não estiver livre de pessoal e obstruções. O descumprimento pode resultar em risco de morte ou acidente grave.

1. Certifique-se de que a MEWP está interna ou em um ambiente sem vento.

AVISO

Risco de capotamento. Não mova a MEWP para espaços abertos. O vento afeta a estabilidade da MEWP. O descumprimento pode resultar em risco de morte, acidente grave e/ou dano à MEWP.

2. Levante a chave de **dupla altura** ① e selecione a posição externa (com vento).
3. Para SJ3226:
Eleve a plataforma até 30 pés (9,14 m).
 - **Resultado:** a plataforma se eleva até 18 pés e 6 pol. (5,63 m) e para.

Para SJ4740:

Eleve a plataforma até 30 pés (9,14 m).

- **Resultado:** a plataforma se eleva até 24 pés (7,31 m) e para.
4. Levante a chave de **dupla altura** e selecione a posição interna (sem vento).
 5. Eleve a plataforma até 30 pés (9,14 m).
 6. Levante a chave de **dupla altura** e selecione a posição externa (com vento).
 - **Resultado:** o alarme emite um som.

AVISO

Trave e marque a MEWP e retire-a de serviço se:

- O alarme não soa,
- Ou as funções de elevação ou deslocamento não estão desativadas quando você atinge a altura limite.

O descumprimento pode resultar em risco de morte ou acidente grave.

7. Eleve a plataforma.
 - **Resultado:** a plataforma não se eleva.
8. Desloque a MEWP para a frente.
 - **Resultado:** a MEWP não se move.
9. Abaix a plataforma.
 - **Resultado:** a plataforma desce.

Console de controle da extensão elétrica

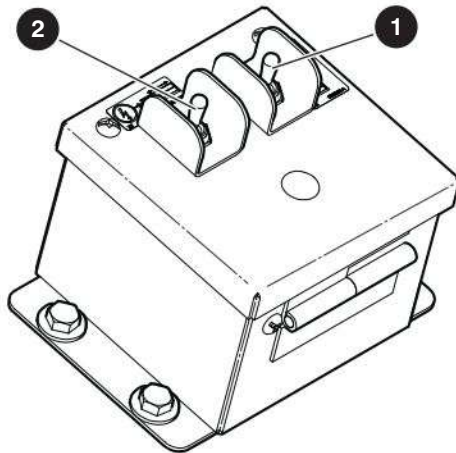

4.3-19 Faça um teste do console de controle de extensão elétrica (equipamento opcional para SJ3220 e SJ4726)

1. Mova a chave de **elevação/desligamento/deslocamento** para a posição de elevação.
2. Mova e segure a chave de **estender/retrair** ① na posição estender.
 - **Resultado:** a plataforma não se estende.
3. Mova e segure a chave de **ativação** ②.
4. Mova e segure a chave de **estender/retrair** na posição estender.
 - **Resultado:** a plataforma se estende.
5. Mova e segure a chave de **estender/retrair** na posição retrain.
 - **Resultado:** a plataforma se retrai.

4.3-20 Faça um teste da chave da SGLE (equipamento opcional)

AVISO

Esteja atento a obstruções aéreas ou outros possíveis riscos em volta da MEWP ao elevar a plataforma. Não desça a plataforma se a área abaixo dela não estiver livre de pessoal e obstruções. O descumprimento pode resultar em risco de morte ou acidente grave.

Chave SGLE no console de controle da plataforma

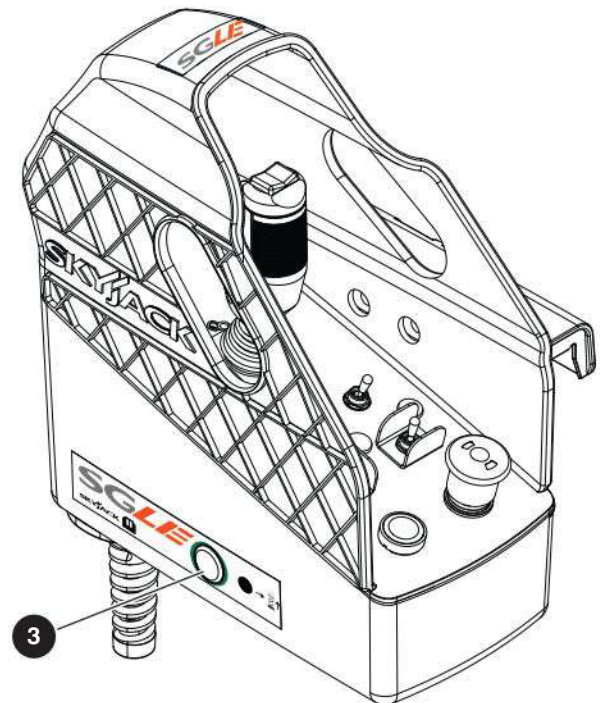

1. Mova a chave de **elevação/desligamento/deslocamento** para a posição de elevação.
2. Não aperte a chave de **ativação de função** ou pressione o botão **SGLE** ③. Empurre a **alavanca do controlador** para elevar e descer a plataforma.
 - **Resultado:** a plataforma não se eleva nem desce.
3. Puxe e segure apenas o botão **SGLE**. Não aperte a chave de **ativação de função**. Empurre e puxe a **alavanca do controlador** para elevar ou descer a plataforma.
 - **Resultado:** a plataforma não se eleva nem desce.
4. Pressione e mantenha assim o botão **SGLE**. Aperte a chave de **ativação de função**. Empurre e puxe a **alavanca do controlador** para elevar ou descer a plataforma.
 - **Resultado:** a plataforma se eleva e desce.
5. Aperte apenas a chave de **ativação de função**. Não pressione o botão **SGLE**. Empurre e puxe a **alavanca do controlador** para elevar ou descer a plataforma.
 - **Resultado:** a plataforma desce, mas não sobe.

4.3-21 Faça um teste da luz intermitente (equipamento opcional)

1. Certifique-se de que o caminho pelo qual pretende deslocar a MEWP esteja desimpedido.
2. Opere a função de deslocamento ou de elevação.
 - **Resultado:** a luz pisca.
3. Interrompa toda a movimentação da MEWP.
 - **Resultado:** a luz pisca.

4.4 Lista de verificação do operador (página 1 de 2)



**SJ3215, SJ3219, SJ3220, SJ3226,
SJ4726, SJ4732, SJ4740**

Lista de verificação diária do operador

Número de série: _____
 Modelo: _____
 Leitura do horímetro: _____
 Data: _____
 Hora: _____

Nome do operador
(impresso): _____

Assinatura do operador: _____

P PASSOU
N/A NÃO APLICÁVEL

Cada item deve ser inspecionado usando a seção apropriada do manual de operação da Skyjack. À medida que cada item é inspecionado, marque ou preencha o campo apropriado.

Adicione um comentário se o item não passar na inspeção.

	P	N/A	Comentário (se o item não passar na inspeção)
Inspeções de manutenção visuais e diárias			
Etiquetas - Faça uma inspeção em busca de etiquetas danificadas ou ausentes			
Chave limitadora da proteção contra buracos - Faça uma inspeção em busca de componentes danificados, soltos ou ausentes			
Sistema elétrico - Faça uma inspeção em busca de componentes danificados, soltos ou ausentes			
Sistema hidráulico - Faça uma inspeção em busca de componentes danificados, soltos ou ausentes			
Conjunto das rodas/pneus - Faça uma inspeção em busca de componentes danificados, soltos ou ausentes			
Conjunto das rodas/pneus			
Porcas das rodas			
Lado da entrada - Faça uma inspeção em busca de componentes danificados, soltos ou ausentes			
Chave de desconexão da alimentação principal			
Controle da base			
Blocos do freio a pino (somente SJ3215, SJ3219, SJ3220, SJ3226, SJ4726 e SJ4732)			
Soquete de energia CA			
Escada			
Carregador da bateria (somente SJ3215 e SJ3219)			
Freios (SJ4740)			
Válvula de livre rodagem (somente SJ3220, SJ3226, SJ4726, SJ4732 e SJ4740)			
Lado da bandeja da bateria - Faça uma inspeção em busca de vazamentos e componentes danificados, soltos ou ausentes			
Dispositivo de proteção contra buracos			
Bandeja da bateria			
Baterias			
Carregador da bateria (somente SJ3220, SJ3226, SJ4726, SJ4732 e SJ4740)			
Lado da extensão - Faça uma inspeção em busca de vazamentos e componentes soltos, danificados ou ausentes			
Conjunto do cilindro de direção			
Articulação da direção			
Conjunto das rodas/motor			
Pontos de lubrificação			
Válvula de livre rodagem (somente SJ3215 e SJ3219)			
Tirante (somente SJ3220, SJ3226, SJ4720, SJ4726, SJ4732)			

NOTA: faça uma cópia desta página ou visite www.skyjack.com para obter cópia para impressão.

Lista de verificação do operador (página 2 de 2)

	P	N/A	Comentário (se o item não passar na inspeção)
Inspeções de manutenção visuais e diárias			
Lado da bandeja hidráulica e elétrica - Faça uma inspeção em busca de vazamentos e componentes danificados, soltos ou ausentes			
Dispositivo de proteção contra buracos			
Bandeja hidráulica e elétrica			
Tanque hidráulico			
Bomba e motor hidráulico			
Distribuidor principal			
Painel de exibição Skycoded™			
Conjunto da plataforma - Faça uma inspeção em busca de componentes danificados, soltos ou ausentes			
Proteções da plataforma			
Amarrações de proteção contra quedas			
Soquete de energia CA			
Console de controle da plataforma			
Caixa para armazenar o manual			
Console de controle da extensão elétrica (equipamento opcional) (somente para SJ3220 e SJ4726)			
Console de controle de dupla altura (somente SJ3226 e SJ4740)			
Mecanismo de elevação - Faça uma inspeção em busca de componentes danificados, soltos ou ausentes			
Controles deslizantes			
Suporte(s) de manutenção			
Conjunto da tesoura			
Batentes da tesoura			
Roletes			
Cilindro(s) de elevação			
Transdutor de ângulo			
Equipamentos opcionais e acessórios - Faça uma inspeção em busca de vazamentos e componentes soltos, danificados ou ausentes			
Testes de função			
Faça um teste da chave de desconexão da alimentação principal			
Faça um teste do módulo de controle e do autoteste do módulo do sensor de carga			
Faça um teste do botão de parada de emergência na base			
Faça um teste da chave principal de desligamento/plataforma/base			
Faça um teste da chave de descida/neutra/elevação			
Faça um teste das funções de descida de emergência			
Faça um teste da função de livre rodagem			
Faça um teste do botão de parada de emergência na plataforma			
Faça um teste da chave de ativação de função			
Faça um teste da função de direção			
Faça um teste das funções de deslocamento			
Faça um teste da função antifixação			
Faça um teste dos freios			
Faça um teste das funções de elevação e descida da plataforma			
Faça um teste da buzina			
Faça um teste do dispositivo de proteção contra buracos			
Faça um teste da velocidade de deslocamento elevada			
Faça um teste do console de controle de dupla altura (SJ3226 e SJ4740)			
Faça um teste do console de controle de extensão elétrica (equipamento opcional para SJ3220 e SJ4726)			
Faça um teste da chave da SGLE (equipamento opcional)			
Faça um teste da luz intermitente (equipamento opcional)			

1334AA

NOTA: faça uma cópia desta página ou visite www.skyjack.com para obter uma cópia para impressão.

Seção 5 – Operação

AVISO

NÃO opere esta MEWP sem a devida autorização e treinamento. O descumprimento pode resultar em risco de morte ou acidente grave.

Realize estas tarefas em sequência antes de operar a MEWP:

1. Inspeções de manutenção visuais e diárias. Consulte a [Seção 4.2](#).
2. Testes de função. Consulte a [Seção 4.3](#).
3. Inspeção do local de trabalho. Consulte a [Seção 2.4](#).
4. Se uma avaliação de risco concluir que um plano de resgate é necessário, certifique-se de ter um sistema de comunicação. Essa comunicação deve ser entre o pessoal na plataforma e o pessoal de suporte selecionado. O pessoal de suporte selecionado deve saber como usar os controles da base para abaixar a plataforma.

AVISO

NÃO opere a MEWP se:

- Ela não estiver funcionando corretamente
- Ela tiver sido danificada ou aparente ter peças desgastadas ou faltando
- Os dispositivos de segurança estiverem adulterados ou desativados
- Ela estiver travada ou marcada para manutenção ou reparo
- Ela foi modificada sem a permissão da Skyjack e do proprietário da MEWP.

O descumprimento pode resultar em risco de morte ou acidente grave.

5.1 Energizar o console de controle da base

1. Coloque a chave de **desconexão da alimentação principal** na posição ligada.
2. Puxe o botão de **parada de emergência** no console de controle da base.

AVISO

Se um bipe não soar e as luzes não se acenderem, trave e marque a MEWP. Encaminhe a MEWP para manutenção. O descumprimento pode resultar em risco de morte ou acidente grave.

3. Gire a chave principal de **desligamento/base/plataforma** para a posição base.

5.2 Elevar ou descer a plataforma com o console de controle da base

1. Energize o console de controle da base (consulte a [Seção 5.1](#)).
2. Gire e mantenha a chave **principal de desligamento/plataforma/base** na posição de base.

AVISO

Esteja atento a obstruções aéreas ou outros possíveis riscos em volta da MEWP ao elevar a plataforma. Não desça a plataforma se a área abaixo dela não estiver livre de pessoal e obstruções. O descumprimento pode resultar em risco de morte ou acidente grave.

3. Gire e mantenha a chave **descer/neutra/elevar** para a posição de elevar ou descer e segure-a para elevar ou descer a plataforma. Libere a chave para parar.

5.3 Energizar o console de controle da plataforma

1. Coloque a chave de **desconexão da alimentação principal** na posição ligada.

AVISO

Se um bipe não soar e as luzes não se acenderem, trave e marque a MEWP. Encaminhe a MEWP para manutenção. O descumprimento pode resultar em risco de morte ou acidente grave.

2. Puxe o botão de **parada de emergência** no console de controle da base.
3. Gire a chave **principal de desligamento/plataforma/base** para a posição de plataforma.

AVISO

Risco de queda. Use o princípio dos três pontos de contato quando utilizar a escada da MEWP para acessar ou sair da plataforma. O descumprimento pode resultar em risco de morte ou acidente grave.

4. Use a escada da MEWP para acessar a plataforma.
5. Feche a porta.
6. Puxe o botão de **parada de emergência** no console de controle da plataforma.

5.4 Elevar ou descer a plataforma com o console de controle da plataforma

1. Energize o console de controle da plataforma (consulte a [Seção 5.3](#)).

AVISO

Risco de capotamento. Use a medição de intensidade do vento para selecionar o modo de altura correto – interno (sem vento) ou externo (com vento) antes de elevar a MEWP. O descumprimento pode resultar em risco de morte, acidente grave e/ou dano à MEWP.

2. Somente para SJ3226 e SJ4740:
Levante a chave de **dupla altura** e selecione a posição interna (sem vento) ou externa (com vento).

AVISO

Esteja atento a obstruções aéreas ou outros possíveis riscos em volta da MEWP ao elevar a plataforma. Não desça a plataforma se a área abaixo dela não estiver livre de pessoal e obstruções. O descumprimento pode resultar em risco de morte ou acidente grave.

3. Mova a chave de **elevação/desligamento/deslocamento** para a posição de elevação.
4. Aperte e pressione a chave de **ativação de função**.
5. Mova a **alavanca do controlador** para a frente ou para trás para atingir a altura necessária.

OBSERVAÇÃO

A função de abaixamento não é proporcional.

6. Mova a **alavanca do controlador** para a posição central neutra para parar. Libere a chave de **ativação de função**.

AVISO

Pressione o botão de parada de emergência quando tiver chegado ao local ou à elevação necessária. Isso impedirá quaisquer movimentos não intencionais da MEWP. O descumprimento pode resultar em risco de morte ou acidente grave.

AVISO

Se o alarme de inclinação soar e a plataforma não elevar parcial ou completamente:

1. Abaixue completamente a plataforma imediatamente.
2. Certifique-se de que a MEWP esteja em uma superfície firme e nivelada.

O descumprimento pode resultar em risco de morte ou acidente grave.

5.5 Deslocamento para a frente ou para trás

AVISO

Certifique-se de que não haja nenhuma pessoa ou obstrução no caminho de deslocamento. Familiarize-se com os pontos cegos da MEWP. O descumprimento pode resultar em risco de morte ou acidente grave.

AVISO

Perigo de esmagamento. A equipe de solo deve se manter distante do dispositivo de proteção contra buracos. O descumprimento pode resultar em risco de morte ou acidente grave.

AVISO

Não movimente a MEWP elevada em áreas onde houver cabos elétricos ou resíduos no caminho de deslocamento. O descumprimento pode resultar em risco de morte ou acidente grave.

1. Energize o console de controle da plataforma (consulte a [Seção 5.3](#)).
2. Mova a chave de **elevação/desligamento/deslocamento** para a posição de deslocamento.
3. Aperte e pressione a chave de **ativação de função**.
4. Mova a **alavanca do controlador** para a frente ou para trás para deslocar a MEWP na velocidade e direção necessária.
5. Mova a **alavanca do controlador** para a posição central neutra para parar. Libere a chave de **ativação de função**.

AVISO

Pressione o botão de parada de emergência quando tiver chegado ao local ou à elevação necessária. Isso impedirá quaisquer movimentos não intencionais da MEWP. O descumprimento pode resultar em risco de morte ou acidente grave.

CUIDADO

A proteção contra buracos depende de uma altura mínima do solo estável. Se o peso total da MEWP estiver em algum momento sobre a proteção contra buracos, desça ou eleve a plataforma imediatamente, trave e marque a MEWP. Somente um técnico de manutenção qualificado deve realizar uma inspeção completa. O descumprimento pode resultar em dano à MEWP.

5.6 Dirigir

1. Energize o console de controle da plataforma (consulte a [Seção 5.3](#)).
2. Mova a chave de **elevação/desligamento/deslocamento** para a posição de deslocamento.
3. Aperte e pressione a chave de **ativação de função**.
4. Pressione a chave **oscilante de direção** acima da **alavanca do controlador** em uma das duas direções para alterar a direção.

OBSERVAÇÃO

A função de mudança de direção não é proporcional. As funções de deslocamento e direção podem ser ativadas ao mesmo tempo.

5.7 Selecionar o modo de deslocamento de nível ou de deslocamento inclinado

- Selecione o modo de deslocamento de nível quando estiver deslocando a MEWP sobre solo firme e nivelado.
 1. Para usar o modo de deslocamento de nível, mova a chave de **deslocamento inclinado/deslocamento de nível** para a posição de deslocamento de nível (velocidade alta/torque baixo).

AVISO

Não desloque a MEWP na posição elevada quando estiver em terreno inclinado. Retraia a MEWP completamente antes de operá-la em terreno inclinado. O descumprimento pode resultar em risco de morte ou acidente grave.

- Selecione o modo de deslocamento inclinado nas seguintes situações:
 - Ao deslocar a MEWP em acíves ou declives
 - Ao deslocar a MEWP sobre terreno acidentado
 - Ao posicionar a MEWP sobre ou movê-la para fora de veículos de transporte.
- 1. Para usar o modo de direção inclinada, mova a chave de **deslocamento inclinado/deslocamento de nível** para a posição de deslocamento inclinado (velocidade baixa/torque alto).

AVISO

Pressione o botão de parada de emergência quando tiver chegado ao local ou à elevação necessária. Isso impedirá quaisquer movimentos não intencionais da MEWP. O descumprimento pode resultar em risco de morte ou acidente grave.

5.8 Extensão/retração da plataforma

AVISO

Perigo de esmagamento. Não retraia a extensão da plataforma a partir do solo. O descumprimento pode resultar em risco de morte ou acidente grave.

AVISO

Pressione o botão de parada de emergência quando tiver chegado ao local ou à elevação necessária. Isso impedirá quaisquer movimentos não intencionais da MEWP. O descumprimento pode resultar em risco de morte ou acidente grave.

5.8-1 Extensão/retração manual da plataforma

1. Remova os **pinos de travamento** ① da extensão da plataforma.
2. Empurre ou puxe a alavanca de extensão para estender ou retrain a extensão da plataforma.

CUIDADO

Instale corretamente cada pino de travamento com a esfera detentora de cada pino de travamento totalmente inserida nos corrimãos de extensão. O descumprimento pode resultar em dano ao equipamento.

3. Instale os **pinos de travamento** para travar a extensão da plataforma na posição desejada.

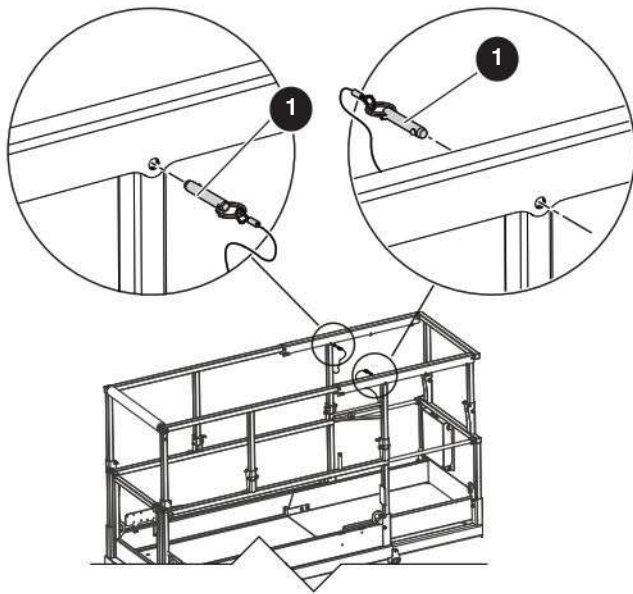

5.8-2 Extensão/retração da plataforma com a extensão elétrica (equipamento opcional para SJ3220 e SJ4726)

1. Puxe o botão de **parada de emergência** no console de controle da plataforma.
2. Mova a chave de **elevação/desligamento/deslocamento** para a posição de elevação.
3. Selecione e segure a chave de ativação.
4. Mova a chave de extensão/retração para a posição de estender ou retrain. Libere a chave para parar.
5. Pressione o botão de parada de emergência.

5.9 Inversor elétrico (equipamento opcional)

1. Coloque a chave de **desconexão da alimentação principal** na posição ligada.

OBSERVAÇÃO

As luzes de LED mostram a condição do inversor. Uma luz de LED verde mostra a operação. Se houver uma falha, a luz de LED de status mostrará a área com falha.

CUIDADO

Não deixe a MEWP ligada ao final do turno. Coloque a chave de desconexão da alimentação principal na posição desligada. O descumprimento pode resultar em descarga da bateria.

5.10 Elevar e descer com o console de controle da plataforma SGLE (equipamento opcional)

1. Energize o console de controle da plataforma (consulte a [Seção 5.3](#)).
2. Mova a chave de **elevação/desligamento/deslocamento** para a posição de elevação.

AVISO

Esteja atento a obstruções aéreas ou outros possíveis riscos em volta da MEWP ao elevar a plataforma. Não desça a plataforma se a área abaixo dela não estiver livre de pessoal e obstruções. O descumprimento pode resultar em risco de morte ou acidente grave.

3. Empurre e pressione o botão **SGLE** e aperte a chave de ativação.
4. Empurre a **alavanca do controlador** até que você alcance a altura necessária.
5. Aperte a chave de **ativação de função**.
6. Puxe a **alavanca do controlador** para descer a plataforma.

OBSERVAÇÃO

O SGLE não afeta essas funções: descida, deslocamento, direção ou descida de emergência.

7. Solte a **alavanca do controlador** até que ela retorne para a posição central para parar. Libere a chave de **ativação de função**.

5.11 Desligamento da MEWP

AVISO

Esteja atento a obstruções aéreas ou outros possíveis riscos em volta da MEWP ao elevar a plataforma. Não desça a plataforma se a área abaixo dela não estiver livre de pessoal e obstruções. O descumprimento pode resultar em risco de morte ou acidente grave.

1. Selecione um local de estacionamento razoavelmente bem protegido para parar a MEWP. Esse local deve ter superfície firme e nivelada, sem obstruções e tráfego.
2. Abaixar completamente a plataforma.
3. Pressione o botão de **parada de emergência**.

AVISO

Risco de queda. Use o princípio dos três pontos de contato quando utilizar a escada da MEWP para acessar ou sair da plataforma. O descumprimento pode resultar em risco de morte ou acidente grave.

4. Use a escada da MEWP para sair da plataforma.
5. Gire a chave **principal de desligamento/base/plataforma** para a posição desligada no console de controle da base e remova a chave.
6. Pressione o botão de **parada de emergência**.
7. Coloque a **chave de desconexão da alimentação principal** na posição desligada.

Seção 6 – Procedimentos

6.1 Usar a função de descida de emergência

Com o sistema de descida de emergência, você pode descer a plataforma se houver uma falha da energia principal.

AVISO

Perigo de esmagamento. Mantenha distância do mecanismo de elevação quando utilizar a função de descida de emergência. O descumprimento pode resultar em risco de morte ou acidente grave.

1. Remova obstruções antes de abaixar a plataforma.
2. Se necessário, retraia a extensão da plataforma ou mova a MEWP para transpor uma obstrução.
3. Certifique-se de que a chave de **desconexão da alimentação principal** está na posição ligada.

AVISO

Esteja atento a obstruções aéreas ou outros possíveis riscos em volta da MEWP ao elevar a plataforma. Não desça a plataforma se a área abaixo dela não estiver livre de pessoal e obstruções. O descumprimento pode resultar em risco de morte ou acidente grave.

4. Pressione o botão de **parada de emergência** da plataforma no console de controle da base.
5. Segure a chave de **descida de emergência** ❶ para a esquerda ou para a direita para descer totalmente a plataforma.

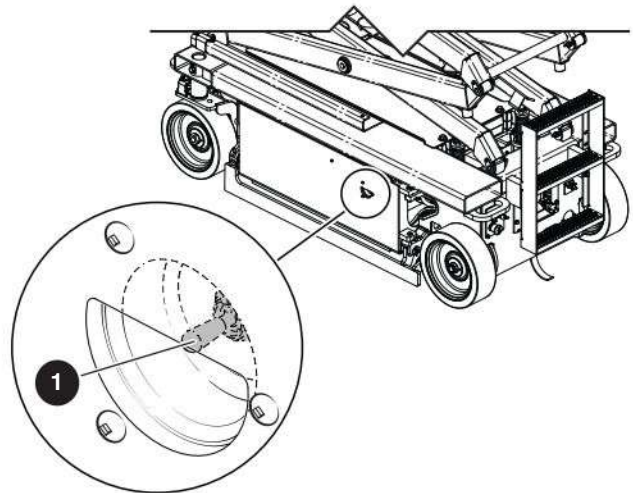

6.2 Abra a válvula de livre rodagem

1. Verifique se a MEWP se encontra em solo firme e nivelado.
2. Coloque blocos ou calços de roda na frente e atrás das rodas para evitar que a MEWP se mova.
3. Gire o **botão** da válvula de livre rodagem **1** no sentido anti-horário para a posição totalmente aberta.



Figura 07 Válvula de livre rodagem na parte dianteira da base (SJ3215 e SJ3219)



Figura 08 Válvula de livre rodagem na parte traseira da base (SJ3220, SJ3226, SJ4726, SJ4732 e SJ4740)

IMPORTANTE

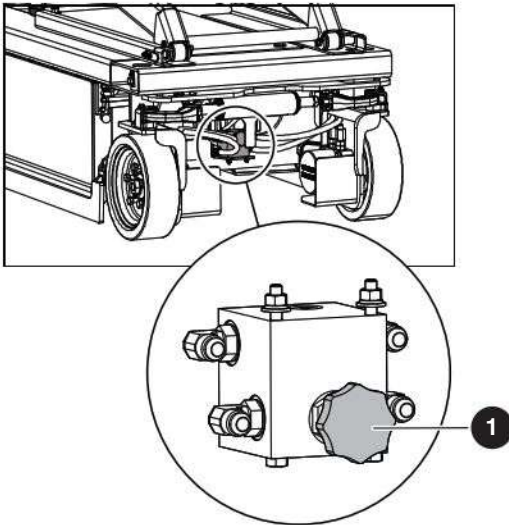
Certifique-se de fechar com firmeza a válvula de livre rodagem antes de operar a MEWP.

6.3 Liberar os freios manualmente

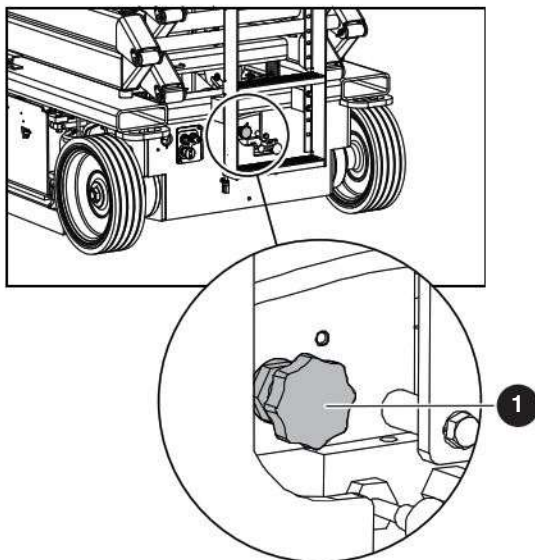
AVISO

Não desengate os freios manualmente se a MEWP estiver em uma inclinação. O descumprimento pode resultar em risco de morte ou acidente grave.

1. Verifique se a MEWP se encontra em solo firme e nivelado.
2. Use blocos ou calços de roda nas rodas dianteiras e traseiras para evitar que a MEWP se mova.
3. Coloque a **chave de desconexão da alimentação principal** na posição desligada.
4. Abra a **válvula de livre rodagem**. Consulte a [Seção 6.2](#).
5. Para freio a pino (SJ3215, SJ3219, SJ3220, SJ3226, SJ4726, SJ4732):
 - a. Gire o bloco do freio a pino esquerdo 90° no sentido horário com uma chave de 3/4 pol. (19 mm) para soltá-lo. O pino do freio deve tocar o freio a disco.
 - b. Gire o bloco do freio a pino direito 90° no sentido anti-horário com uma chave de 3/4 pol. (19 mm) para soltá-lo. O pino do freio deve tocar o freio a disco.



Figura 09 Bloco de liberação do freio (freios a pino)

6. Para freios a disco (somente SJ4740):
- Empurre o **êmbolo** ① da válvula de rearme do freio no distribuidor de deslocamento na parte traseira da base.
 - Pressione e libere continuamente o **botão** ② da bomba manual até que seja sentida uma resistência firme. O freio é liberado.

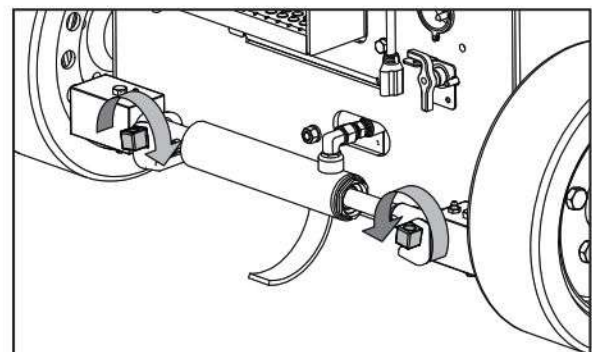

Figura 10 Distribuidor de deslocamento (freio a disco)

6.4 Guincho ou reboque da MEWP

AVISO

Risco de capotamento. Certifique-se de que a plataforma está completamente abaixada antes de empurrar, guinchar ou rebocar. Movimentação repentina pode desestabilizar a MEWP. O descumprimento pode resultar em risco de morte ou acidente grave.

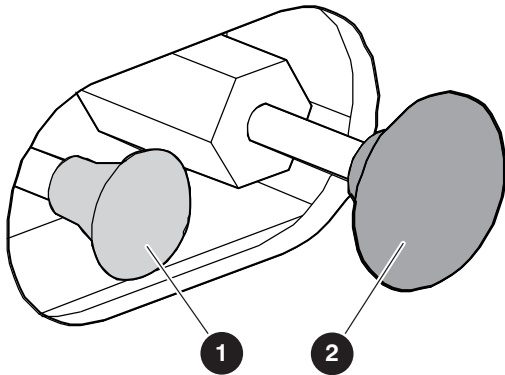
AVISO

Risco de capotamento. Em situações de emergência em que as funções da MEWP estejam indisponíveis e uma obstrução impeça a função de descida da plataforma, mova a MEWP com o máximo cuidado. Desloque a MEWP o suficiente para transpor a obstrução. Não desloque a MEWP a uma velocidade maior que 2 pol./s (50 mm/s) O descumprimento pode resultar em risco de morte, acidente grave e/ou dano à MEWP.

AVISO

Ao empurrar, guinchar ou rebocar, não mova a MEWP a uma velocidade superior a 2,0 mph (3,2 km/h). O descumprimento pode resultar em risco de morte ou acidente grave.

AVISO

Não empurre, reboque ou guinche a MEWP em uma inclinação. Somente freie o veículo de guincho lentamente. Não desloque a MEWP em um declive para guinchá-la. Certifique-se de que não há pessoas no caminho pelo qual pretende deslocar a MEWP. O descumprimento pode resultar em risco de morte, acidente grave e/ou dano à MEWP.

AVISO

Não desengate os freios manualmente se a MEWP estiver em uma inclinação. O descumprimento pode resultar em risco de morte ou acidente grave.

AVISO

Risco de capotamento. Desative os freios manualmente antes de empurrar, guinchar ou rebocar a MEWP. O descumprimento pode resultar em risco de morte ou acidente grave.

- Libere os freios manualmente. Consulte a [Seção 6.3](#).
- Remova os calços ou blocos das rodas.
- Empurre, reboque ou guinche a MEWP para o local desejado.
- Posicione a MEWP sobre uma superfície firme e nivelada.
- Use blocos ou calços de roda nas rodas dianteiras e traseiras para evitar que a MEWP se mova.
- Para freio a pino (SJ3215, SJ3219, SJ3220, SJ3226, SJ4726, SJ4732):
 - Gire o **bloco do freio a pino esquerdo** 90° no sentido anti-horário com uma chave de 3/4 pol. (19 mm) para encaixá-lo novamente.
 - Gire o **bloco do freio a pino direito** 90° no sentido horário com uma chave de 3/4 pol. (19 mm) para encaixá-lo novamente.

Para freios a disco (somente SJ4740):

- Puxe o **êmbolo** da válvula de rearme do freio para rearmar os freios.

AVISO

Ative os freios imediatamente após a MEWP chegar ao local necessário. O descumprimento pode resultar em risco de morte ou acidente grave.

- Gire o **botão** da válvula de livre rodagem no sentido horário para a posição totalmente fechada para operação normal.

6.5 Usar o console de controle da plataforma a partir do solo

AVISO

A localização correta do operador é junto ao console de controle da plataforma conectado à parte dianteira-direita da plataforma. Somente opere a MEWP a partir do solo nas seguintes condições:

- Para realizar uma manutenção
- Quando não for possível trabalhar com segurança a partir da posição do operador da plataforma por causa de uma obstrução
- Para dobrar as grades segurança.

O descumprimento pode resultar em risco de morte ou acidente grave.

6.5-1 Desconectar e remover o console de controle da plataforma

1. Desconecte o **cabo do console de controle da plataforma** da tomada na plataforma.

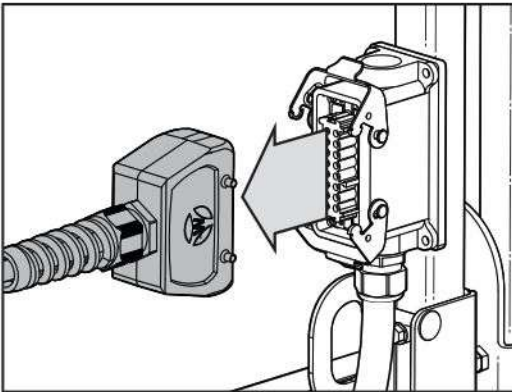

AVISO

Risco de queda. Use o princípio dos três pontos de contato quando utilizar a escada da MEWP para acessar ou sair da plataforma. O descumprimento pode resultar em risco de morte ou acidente grave.

2. Use a escada da MEWP para acessar a plataforma.
3. Remova o **pino de travamento do suporte de montagem do console de controle 1** do suporte de montagem. Remova o **console de controle da plataforma** do suporte de montagem.
4. Remova o **pino de travamento do cabo de controle da braçadeira do trilho 2**. Remova o **cabo de controle** da braçadeira.

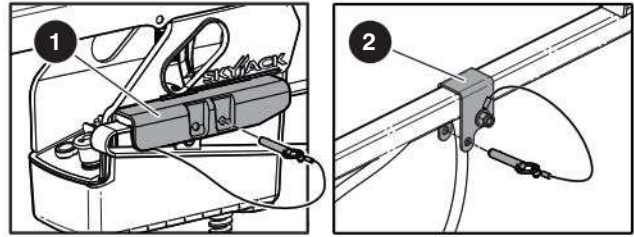

5. Posicione o **console de controle da plataforma** no piso da plataforma.
6. Use a escada da MEWP para sair da plataforma.

6.5-2 Operar a MEWP a partir do solo

AVISO

Certifique-se de que o operador e o console de controle da plataforma apontam na mesma direção que a frente da MEWP.

Não movimente a MEWP em sua direção.

Evite riscos de esmagamento. Permaneça afastado da MEWP e fora da direção de deslocamento.

Ao usar uma rampa para conduzir a MEWP para dentro ou para fora de um veículo de transporte, certifique-se de que todo o pessoal, incluindo o operador:

- Mantenham distância da direção de um possível capotamento da MEWP.
- Mantenham distância da trajetória prevista caso a MEWP desça a rampa.

O descumprimento destas instruções pode resultar em risco de morte ou acidente grave.

CUIDADO

Certifique-se de que o console de controle da plataforma não se enrosque na MEWP ou em objetos que a rodeiem. O descumprimento pode resultar em dano à MEWP.

1. Antes de operar a MEWP, faça uma inspeção completa do local de trabalho para identificar possíveis riscos presentes no local de trabalho. Consulte a [Seção 2.4](#).
2. Limite a área por onde pretende deslocar a MEWP com um cordão de segurança.

AVISO

Perigo de esmagamento. Certifique-se de que não há nenhuma pessoa no trajeto de deslocamento. Informe o pessoal próximo à trajetória de deslocamento antes de mover a MEWP. Use uma segunda pessoa para monitorar a movimentação da MEWP. Certifique-se de que essa pessoa permaneça a uma distância segura. O descumprimento pode resultar em risco de morte ou acidente grave.

3. Permaneça atrás ou ao lado da MEWP.
4. Conecte o **cabo** do console de controle da plataforma ao **conector elétrico** na parte traseira da MEWP.

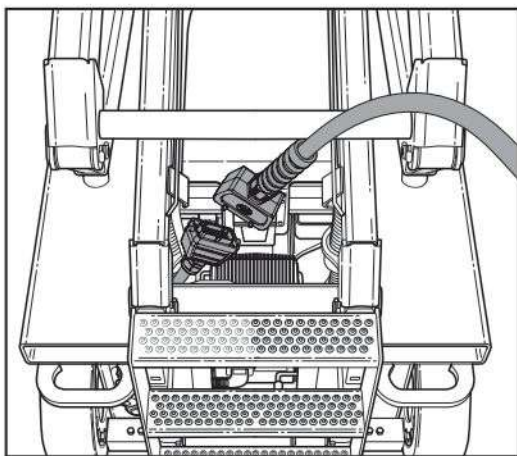

5. Mova a chave de **deslocamento inclinado/ deslocamento de nível** para a posição de deslocamento inclinado.
6. Use uma velocidade tão baixa quanto for possível para deslocar a MEWP adiante, para o local necessário.
7. Pressione o botão de **parada de emergência** quando a MEWP tiver chegado ao local necessário.
8. Coloque a **chave de desconexão da alimentação principal** na posição desligada.

AVISO

Risco de queda. Use o princípio dos três pontos de contato quando utilizar a escada da MEWP para acessar ou sair da plataforma. O descumprimento pode resultar em risco de morte ou acidente grave.

9. Use a escada da MEWP para acessar a plataforma.

CUIDADO

Certifique-se de que todos os pinos de travamento estejam instalados corretamente, com a esfera detentora de cada pino de travamento completamente inserida no furo.

10. Instale o **console de controle da plataforma** no suporte de montagem. Instale o **pino de travamento** no suporte de montagem.
11. Instale o **cabo de controle** na braçadeira do trilho e instale o **pino de travamento**.

AVISO

Risco de queda. Use o princípio dos três pontos de contato quando utilizar a escada da MEWP para acessar ou sair da plataforma. O descumprimento pode resultar em risco de morte ou acidente grave.

12. Use a escada da MEWP para sair da plataforma.
13. Conecte o **cabo** do console de controle da plataforma ao **conector elétrico** na plataforma.

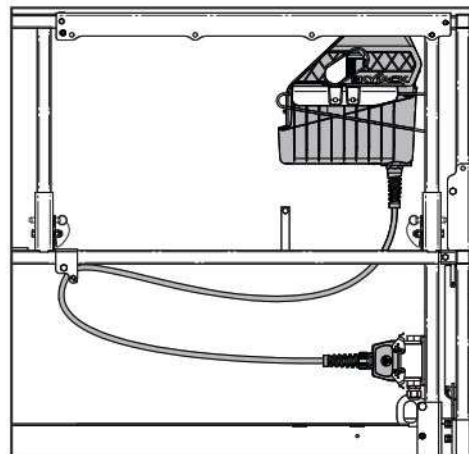

6.6 Mover a MEWP para transporte

Ao deslocar uma MEWP para dentro ou para fora de um veículo de transporte em uma via pública, forneça proteção à(s) pessoa(s) envolvida(s). Essa proteção pode incluir:

- Cones de aviso
- Sinalização de estrada e dispositivos sinalizadores
- Equipamento de proteção individual apropriado, como trajes reflexivos
- Equipe munida de bandeiras para sinalizar aos outros veículos sobre a MEWP e outros veículos relacionados
- Outras medidas aplicáveis de controle.

Obedeça a todos os regulamentos de segurança nacionais, estaduais/municipais/territoriais e locais ao transportar sua MEWP. Somente pessoal qualificado e autorizado deve mover a MEWP para dentro ou para fora de veículos de transporte.

Certifique-se de que a capacidade do veículo e do equipamento de carga, guinchos, correntes, correias e outros itens relacionados sejam suficientes para suportar o peso máximo da MEWP.

Pare o veículo de transporte em uma superfície firme e nivelada. Use blocos ou calços de rodas para evitar que o veículo se movimente durante esta operação.

6.6-1 Guincho da MEWP

AVISO

Apenas montadores qualificados devem operar o maquinário durante uma elevação.

Ao guinchar a MEWP, é importante que você:

- Coloque a **chave de desconexão da alimentação principal** na posição desligada.
- Feche e trave firmemente as partes hidráulicas, elétricas e as bandejas da bateria.
- Retraia a extensão da plataforma. Insira corretamente os **pinos de travamento**.
- Conecte o **console de controle da plataforma** ao suporte de montagem ou remova o console de controle da plataforma
- Retire todas as pessoas, ferramentas e materiais da plataforma.
- Conecte a amarração a todos os **quatro pontos de elevação 1** ou use os garfos nas **aberturas para transporte com empilhadeira 2** designadas. Consulte a [Figura 11](#), [Figura 12](#) e [Figura 13](#).



Figura 11 Pontos de amarração e de elevação



Figura 12 Método apropriado de guincho

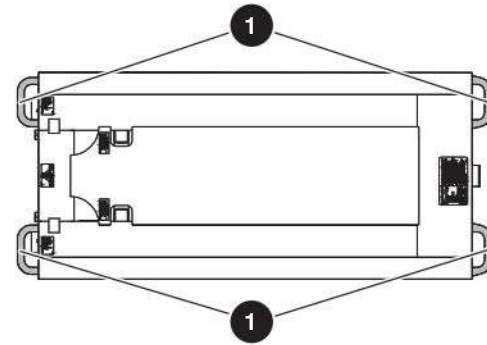

Figura 13 Aberturas para transporte com empilhadeira

OBSERVAÇÃO

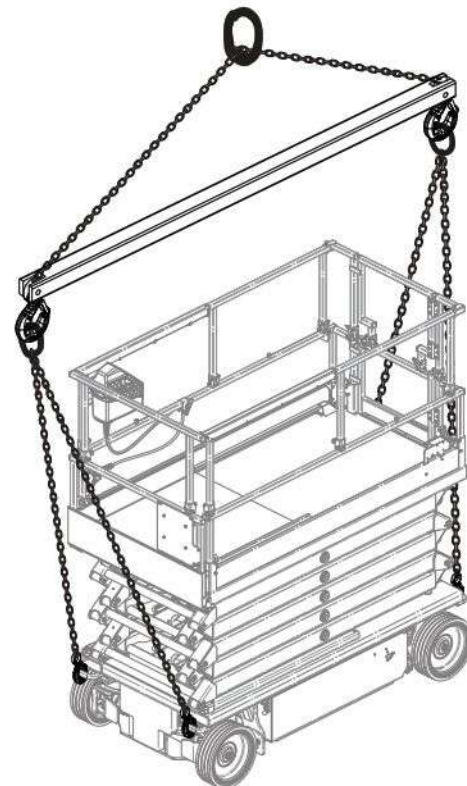
Para saber o peso da MEWP, consulte a [Seção 7.3](#).

Horizontalmente, o **centro de gravidade** ③ está localizado aproximadamente no meio da MEWP, da frente para trás e de lateral a lateral. Consulte a [Figura 14](#). Verticalmente, o centro de gravidade está localizado aproximadamente a uma pequena distância acima do chassi.

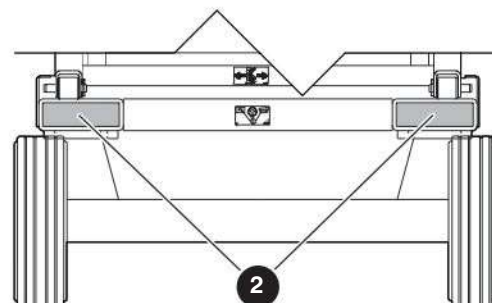

Figura 14 Centro de gravidade

6.6-2 Deslocar e amarrar a MEWP

Antes de deslocar a MEWP:

- A rampa ou a capacidade da doca deve ser capaz de suportar o peso máximo da MEWP.
- Use proteção lateral (se disponível) para evitar quedas da rampa.
- A inclinação da rampa não deve exceder a capacidade de subida da MEWP. Consulte a [Seção 7.3](#).
- Faça um teste dos freios da MEWP para garantir que eles estão funcionando corretamente.
- Mova a chave de **deslocamento inclinado/ deslocamento de nível** para a posição de deslocamento inclinado (velocidade baixa/torque alto).

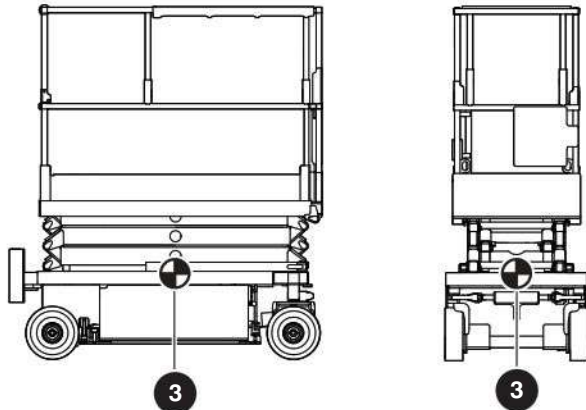
AVISO

Ao transportar a MEWP, ela deve estar conectada ao caminhão ou à plataforma de reboque. Use os pontos de amarração disponíveis ① para conectar a MEWP. Consulte a [Figura 11](#). O descumprimento pode resultar em risco de morte ou acidente grave.

- Amarre a MEWP ao veículo de transporte usando os quatro **pontos de amarração** ①. Consulte a [Figura 11](#).

6.7 Carregamento da bateria

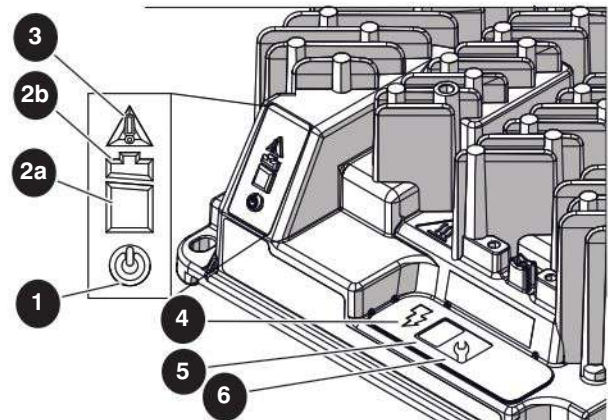

Nº	Tipo de indicador	Condição	Descrição
①	Alimentação CA	Azul	O carregador da bateria está conectado à alimentação CA.
②a	Carga da bateria < 80%	Verde piscando	Carga baixa — continue a carregar.
		Verde constante	Carga alta — continue a carregar.
②b	Carga da bateria > 80%	Verde piscando	Carga alta — continue a carregar ou pare o carregamento.
		Verde constante	Carga concluída — pare o carregamento.
③	Falha/erro	Vermelho constante	Falha do carregador — consulte o manual de manutenção.
		Âmbar piscando	Erro encontrado — consulte o manual de manutenção.
④	Saída de carga	Amarelo constante	A saída do carregador está ativa.
⑤	Perfil de carga/exibição de erros	Algoritmo ou código de falha/erro	N/D.
⑥	Selecione o perfil de carga	Algoritmo de carga	N/D.

⚠ AVISO

Risco de eletrocussão. Não coloque o carregador na água. O descumprimento pode resultar em risco de morte ou acidente grave.

⚠ CUIDADO

Risco de queimaduras. Não toque na superfície do carregador quando ele estiver em operação, especialmente em ambientes de temperatura elevada. Aguarde o resfriamento do carregador antes de tocá-lo. O descumprimento pode resultar em risco de morte ou acidente grave.

1. Garanta fluxo de ar suficiente para as baterias e para o carregador.

OBSERVAÇÃO

Não deixe materiais nem tecidos sobre o carregador. É necessário que o carregador tenha acesso ao ar fresco para funcionar corretamente. Limpe as aletas de arrefecimento do carregador se estiverem entupidas com resíduos para garantir que o carregador funcione perfeitamente.

2. Inspeção visual e manualmente os fios e terminais de saída CC. Certifique-se de que eles estão em boas condições de uso.

⚠ AVISO

Perigo de explosão. Tenha cuidado ao utilizar combustíveis, solventes ou outros materiais inflamáveis perto do carregador ou das baterias. Uma faísca do carregador ou das baterias pode causar um incêndio ou explosão. O descumprimento pode resultar em risco de morte ou acidente grave.

3. Conecte o cabo do fornecimento de energia a uma tomada aterrada corretamente entre 100 e 240 VCA, 50/60 Hz. O carregador detecta e ajusta-se automaticamente à faixa de tensão da entrada CA.

OBSERVAÇÃO

O carregador inicia automaticamente entre 4-6 segundos, independentemente da carga de bateria restante (tensão do terminal de até 1 VCC). Os LEDs mostram que a carga continua.

OBSERVAÇÃO

Muitas condições afetam o tempo de carga de bateria. Elas incluem: a capacidade em ampères-hora da bateria, a carga restante, a temperatura e a condição (nova, usada e com defeito). Mais tempo é necessário para carregar baterias acima de 240 AH.

⚠ AVISO

Perigo de explosão. Não desconecte os fios de saída CC perto das baterias enquanto o carregador estiver LIGADO. Isso pode causar um arco voltaico, fazendo com que as baterias explodam. Você deve desconectar o cabo do fornecimento de energia de CA da tomada e, em seguida, as conexões de CC do carregador. O descumprimento pode resultar em risco de morte ou acidente grave.

⚠ AVISO

Risco de eletrocussão. Não toque em partes dos fios de saída do carregador que não estiverem isoladas, no conector da bateria nem nos terminais da bateria. O descumprimento pode resultar em risco de morte ou acidente grave.

⚠ AVISO

Não carregue as baterias em áreas perigosas.

6.8 Usar o(s) suporte(s) de manutenção

Suporte(s) de manutenção ❶ são um mecanismo do conjunto da tesoura. Quando posicionados corretamente, eles podem suportar o conjunto da tesoura e uma plataforma vazia.

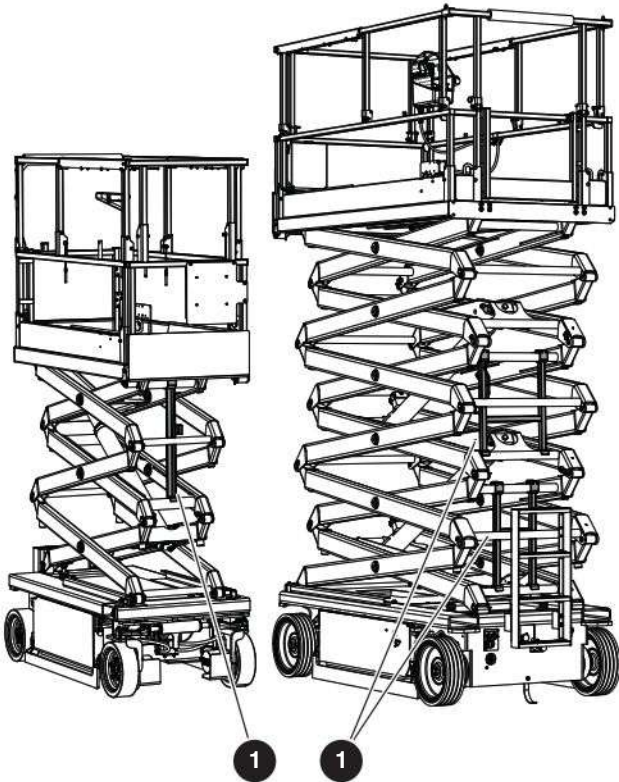

AVISO

Use o(s) suporte(s) de manutenção ao realizar uma inspeção e/ou manutenção ou reparos dentro do mecanismo de elevação. A não utilização dos suportes pode resultar em risco de morte ou acidente grave.

AVISO

Perigo de esmagamento. Não insira partes do seu corpo através do conjunto da tesoura a não ser que o(s) suporte(s) de manutenção esteja(m) posicionado(s) corretamente. O descumprimento pode resultar em risco de morte ou acidente grave.

6.8-1 Usar o(s) suporte(s) de manutenção

1. Retire todas as pessoas e materiais da plataforma.

AVISO

Esteja atento a obstruções aéreas ou outros possíveis riscos em volta da MEWP ao elevar a plataforma. Não desça a plataforma se a área abaixo dela não estiver livre de pessoal e obstruções. O descumprimento pode resultar em risco de morte ou acidente grave.

2. Eleve a plataforma até haver uma distância adequada para posicionar o(s) **suporte(s) de manutenção** ❶.
3. Para SJ3215, SJ3219, SJ3220, SJ3226, SJ4726, SJ4732:
Posicione o **suporte de manutenção**.
4. Somente para SJ4740:
 - a. Posicione o **suporte de manutenção inferior**.
 - b. Posicione o **suporte de manutenção superior**.
5. Abaixar a plataforma até que os **suportes de manutenção** toquem os membros cruzados etiquetados e a plataforma pare.
6. Coloque a **chave de desconexão da alimentação principal** na posição desligada.

6.8-2 Armazene o(s) suporte(s) de manutenção

1. Coloque a chave de **desconexão da alimentação principal** na posição ligada.

AVISO

Esteja atento a obstruções aéreas ou outros possíveis riscos em volta da MEWP ao elevar a plataforma. Não desça a plataforma se a área abaixo dela não estiver livre de pessoal e obstruções. O descumprimento pode resultar em risco de morte ou acidente grave.

2. Eleve a plataforma até haver uma distância adequada para retrain o(s) **suporte(s) de manutenção**.
3. Para SJ3215, SJ3219, SJ3220, SJ3226, SJ4726, SJ4732
Retraia o **suporte de manutenção inferior** no suporte de armazenamento.
4. Somente para SJ4740:
 - a. Retraia o **suporte de manutenção superior** no suporte de armazenamento.
 - b. Retraia o **suporte de manutenção inferior** no suporte de armazenamento.
5. Abaixue completamente a plataforma.

6.9 Localização do pino de travamento do trilho de segurança

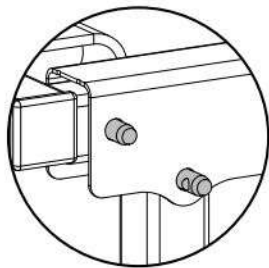

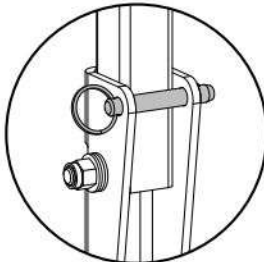

Localizações do pino de travamento do corrimão da extensão

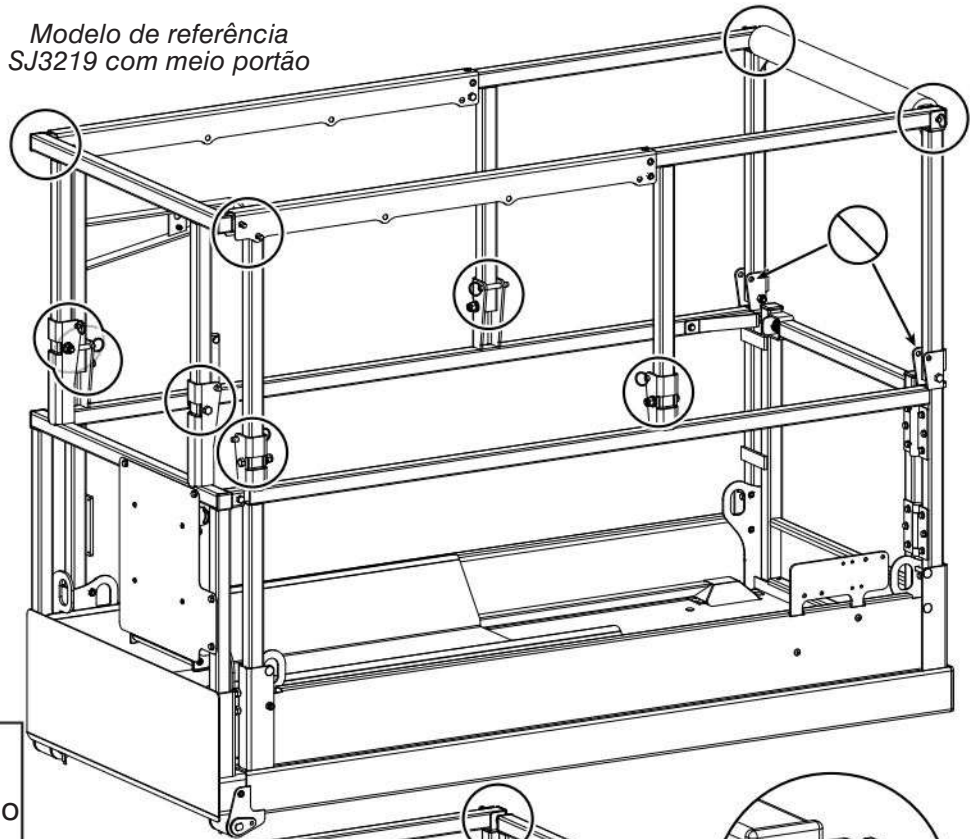

Locais dos pinos do trilho médio

Modelo de referência SJ3219 com meio portão



-  Obrigatório
-  Não obrigatório

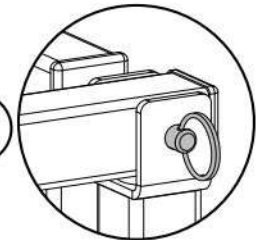

Localização dos pinos do portão traseiro

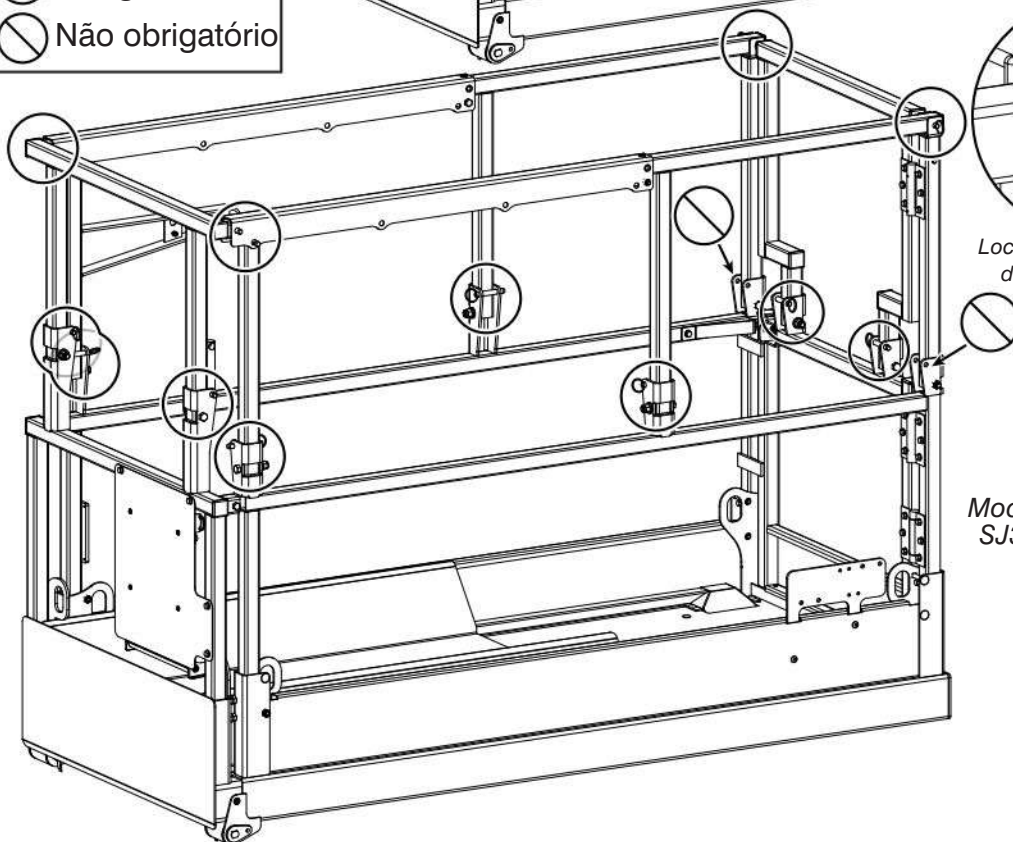

Modelo de referência SJ3219 com portão completo

Figura 15 Localização do pino de travamento do trilho de segurança - SJ3215, SJ3219, SJ3220, SJ3226



Figura 16 Localização do pino de travamento do trilho de segurança - SJ4726, SJ4732



Figura 17 Localização do pino de travamento do trilho de segurança - SJ4740

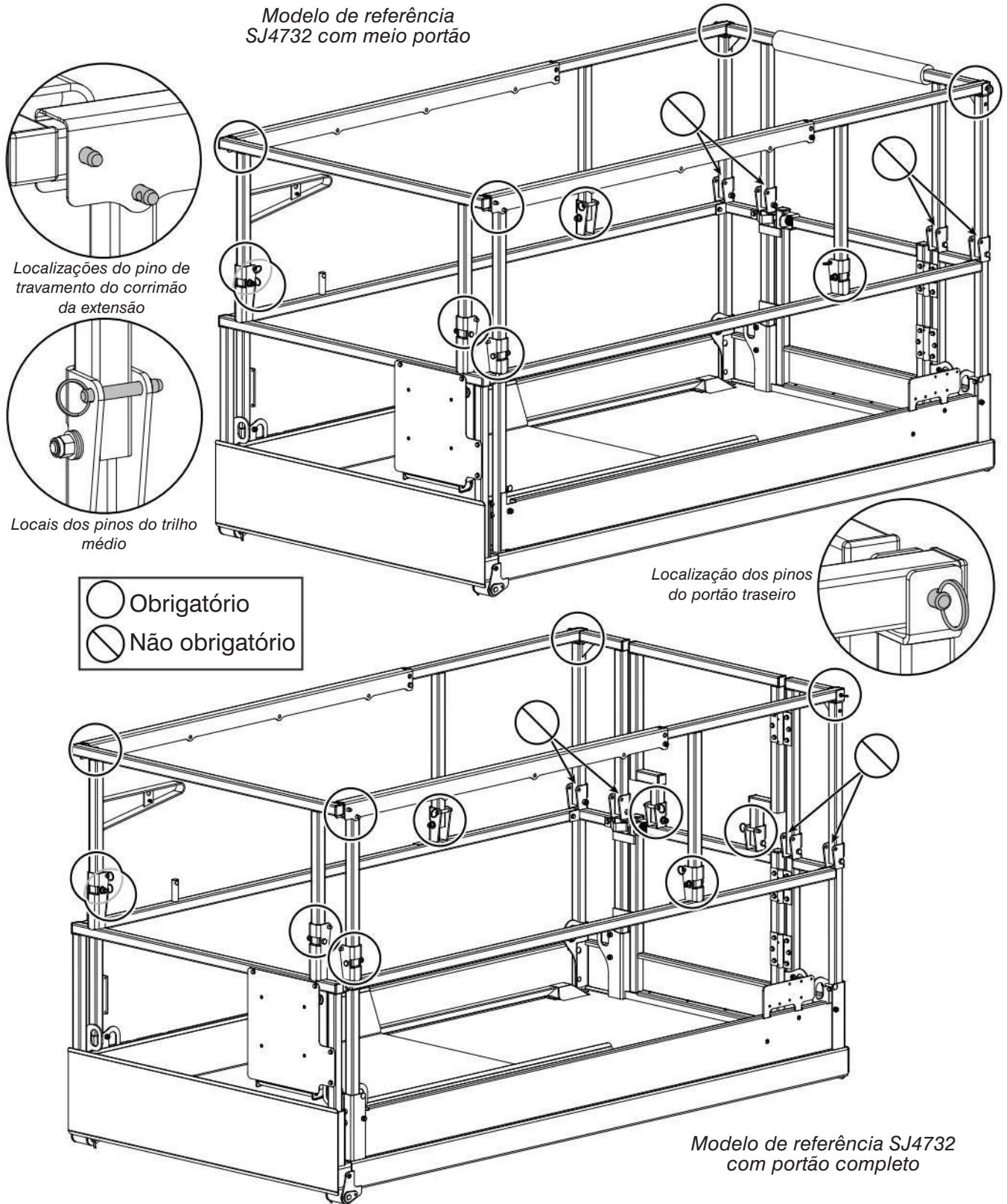

Localizações do pino de travamento do corrimão da extensão

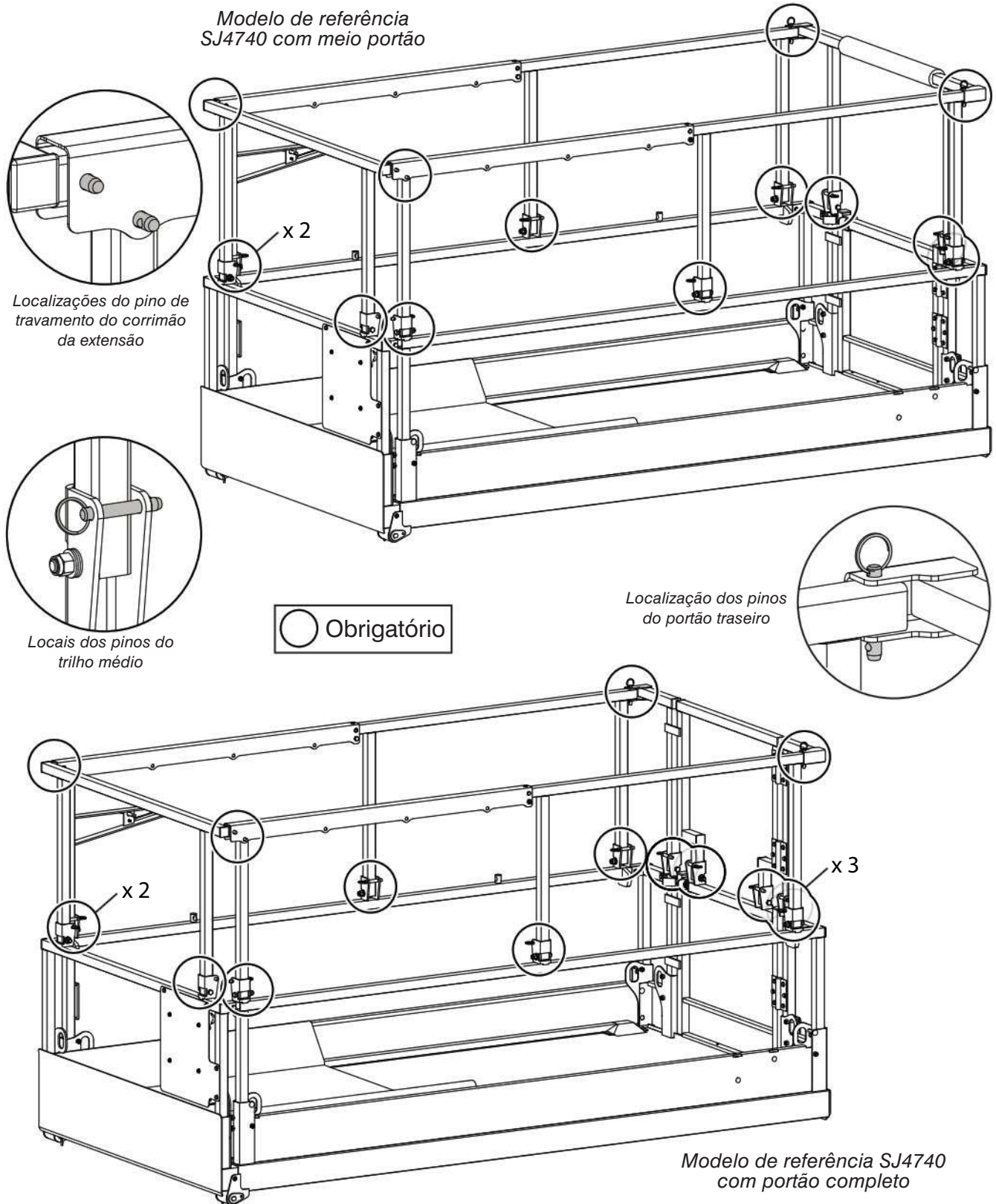
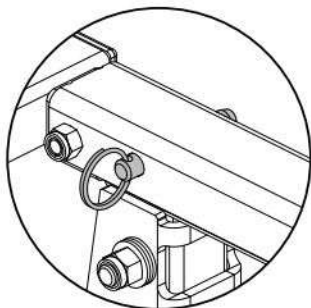
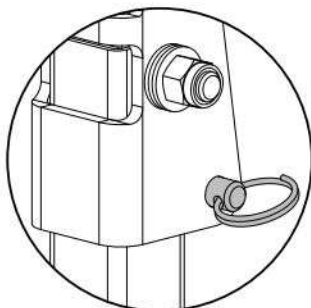

Localização dos pinos do trilho médio



Figura 22 Localização dos pinos de travamento do trilho de segurança RapidFold - SJ3219

6.10 Dobrar o trilho de segurança

Quando dobrado, o sistema de trilho de segurança diminui a altura total da MEWP retraída para transporte ou para passar por portas.

AVISO

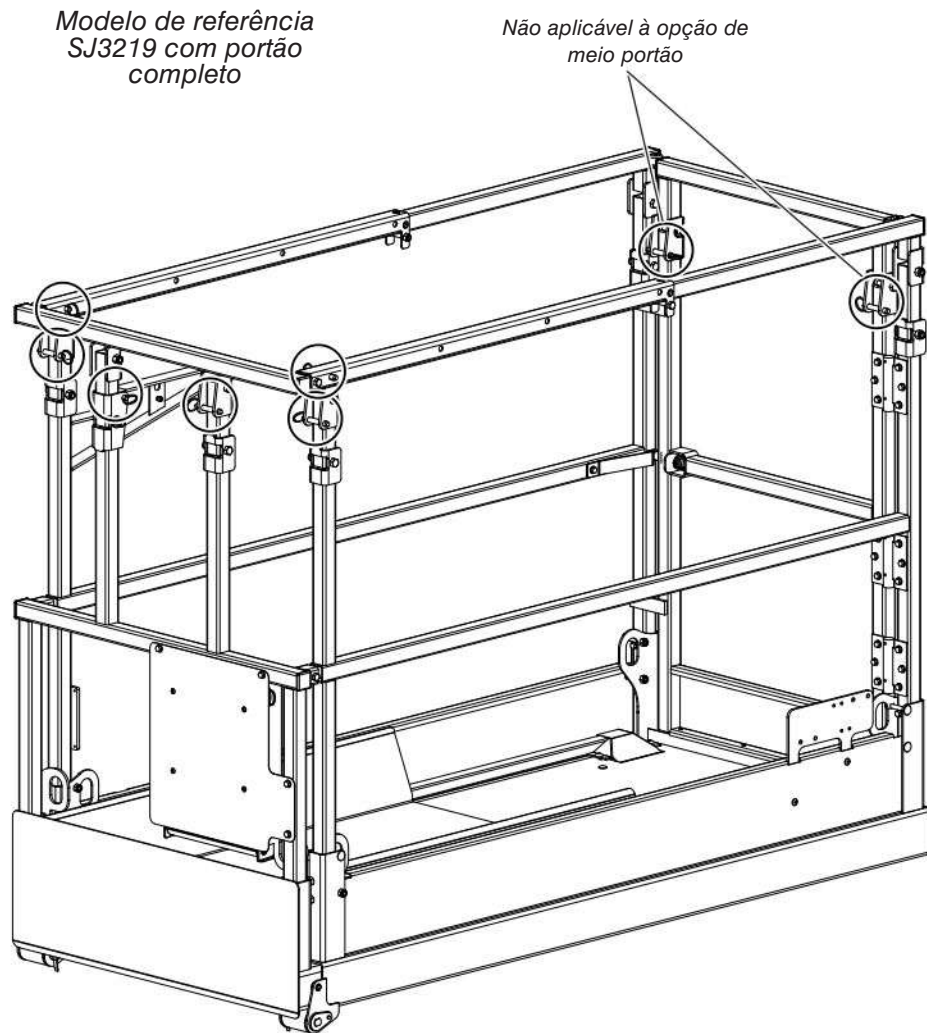
Risco de queda. Para evitar uma queda, mantenha distância das laterais da plataforma quando dobrar ou desdobrar as grades de segurança. O descumprimento pode resultar em risco de morte ou acidente grave.

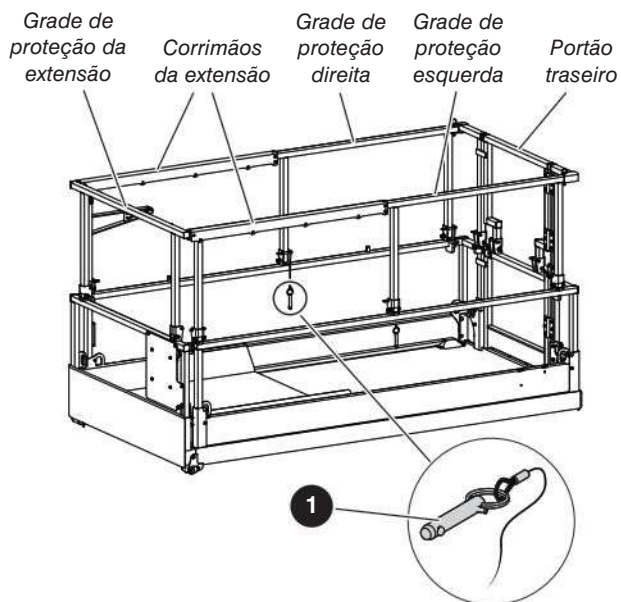

- 1 **Pino de travamento do trilho de segurança com corda:** use este pino para travar as grades de segurança. Consulte [Seção 6.9](#).

AVISO

Risco de queda. Abaixe completamente a plataforma antes de dobrar ou desdobrar as grades de segurança. O descumprimento pode resultar em risco de morte ou acidente grave.

AVISO

Antes de operar esta MEWP, certifique-se de que o sistema de trilho de segurança não tenha pinos de travamento soltos ou faltando. O sistema de trilho de segurança deve estar posicionado na vertical. Trave todos os pinos corretamente. Um trilho de segurança travado incorretamente pode causar uma queda, o que pode resultar em morte ou acidente grave.

6.10-1 Dobrar o sistema de trilho de segurança (SJ3215, SJ3219, SJ3220, SJ3226, SJ4726, SJ4732)

OBSERVAÇÃO

Para mais informações sobre o SJ3219 RapidFold, consulte a [Seção 6.10-3](#).

1. Verifique se a MEWP se encontra em solo firme e nivelado.
2. Certifique-se baixar a plataforma completamente.
3. Pressione o botão de **parada de emergência** da plataforma no console de controle da base.
4. Coloque a **chave de desconexão da alimentação principal** na posição desligada.

AVISO

Risco de queda. Use o princípio dos três pontos de contato quando utilizar a escada da MEWP para acessar ou sair da plataforma. O descumprimento pode resultar em risco de morte ou acidente grave.

5. Use a escada da MEWP para acessar a plataforma.
6. Feche a porta.
7. Certifique-se de retrain completamente a extensão da plataforma.
8. Somente para SJ3226:
 - a. Solte o **parafuso de orelha** do suporte superior do console de controle de dupla altura.
 - b. Posicione o **console de controle de dupla altura** no piso da plataforma.
9. Remova os **pinos de travamento** do suporte de montagem do console de controle 1.
10. Remova os **pinos de travamento** da **braçadeira do trilho** 2. Remova o cabo de controle da braçadeira do trilho.

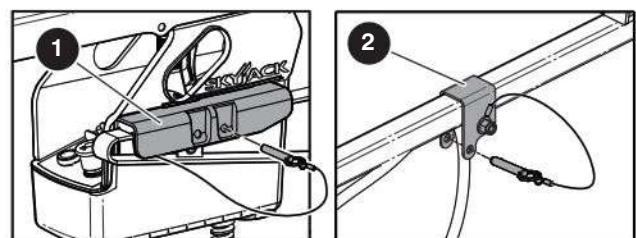

11. Posicione o **console de controle da plataforma** no piso da plataforma.
12. Remova os **pinos de travamento** do corrimão de extensão.

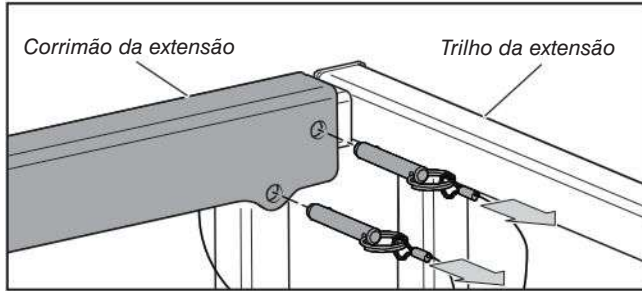

⚠ CUIDADO

Instale corretamente cada pino de travamento com a esfera detentora de cada pino de travamento totalmente inserida no suporte ou braçadeira do trilho. O descumprimento pode resultar em dano ao equipamento.

13. Puxe os corrimãos de extensão e instale somente o **pino de travamento** inferior para travar os corrimãos de extensão.

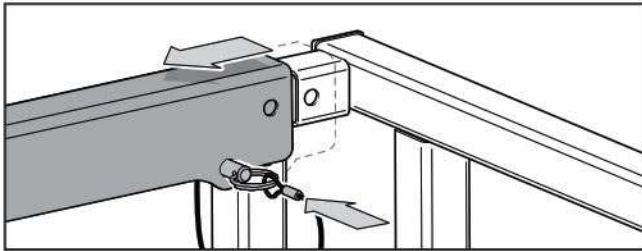

14. Remova os **pinos de travamento** no portão superior traseiro.

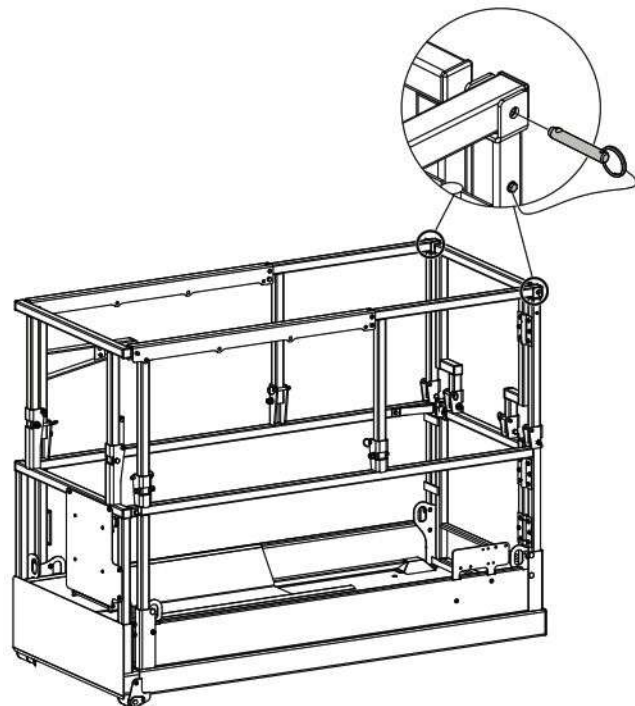

⚠ AVISO

Risco de queda. Use o princípio dos três pontos de contato quando utilizar a escada da MEWP para acessar ou sair da plataforma. O descumprimento pode resultar em risco de morte ou acidente grave.

15. Use a escada da MEWP para sair da plataforma.

⚠ AVISO

Risco de queda. Use uma superfície elevada e estável que permita uma base sólida para dobrar ou desdobrar o trilho de segurança. Você deve estar ao nível dos olhos (no mínimo) em relação ao trilho médio. Mantenha as mãos livres para dobrar ou desdobrar os trilhos de segurança do lado externo da MEWP. O descumprimento pode resultar em risco de morte ou acidente grave.

16. Somente para MEWPs com portão completo: Remova os **pinos de travamento** restantes do trilho médio traseiro:
17. Segure o trilho médio traseiro com uma mão, depois dobre o portão traseiro com a outra mão. Consulte [Figura 18](#) para conhecer as posições das mãos.
18. Somente para MEWPs com portão completo: Coloque uma abraçadeira na barra do trilho traseiro direito para impedir o movimento.
19. Instale os **pinos de travamento** para travar o trilho médio traseiro.



Figura 18 Portão traseiro dobrado

OBSERVAÇÃO

As MEWPs com a opção de portão completo (equipamento opcional) têm dois pinos no portão traseiro.

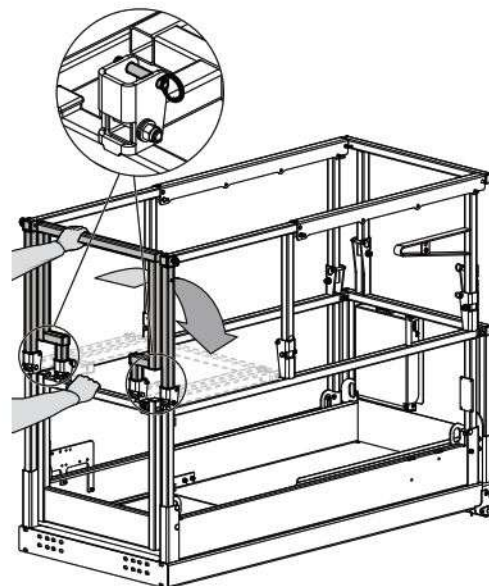
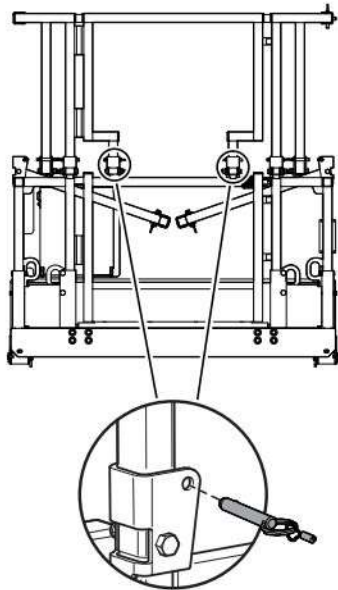

20. Remova os **pinos de travamento** do trilho médio dianteiro esquerdo.
21. Remova os **pinos de travamento** do trilho médio central esquerdo.
22. Segure a barra vertical do trilho de segurança da extensão com uma mão e dobre o trilho de segurança esquerdo com a outra mão (consulte [Figura 19](#) para verificar as posições das mãos).
23. Instale os **pinos de travamento** para travar o trilho médio esquerdo.



Figura 19 Trilho de segurança direito e esquerdo dobrado

24. Remova os **pinos de travamento** do trilho médio dianteiro-direito.
25. Remova os **pinos de travamento** do trilho médio central direito.
26. Segure a barra vertical do trilho de segurança da extensão com uma mão, depois dobre o trilho de segurança direito com a outra mão. Consulte [Figura 19](#) para conhecer as posições das mãos.
27. Instale os **pinos de travamento** para travar o trilho médio direito.
28. Remova os **pinos de travamento** do trilho médio de extensão.

29. Segure o trilho médio do trilho de segurança da extensão com uma mão, depois dobre o trilho de segurança com a outra mão. Consulte [Figura 18](#) para conhecer as posições das mãos.
30. Instale o **pino de travamento** na extensão do trilho de segurança.

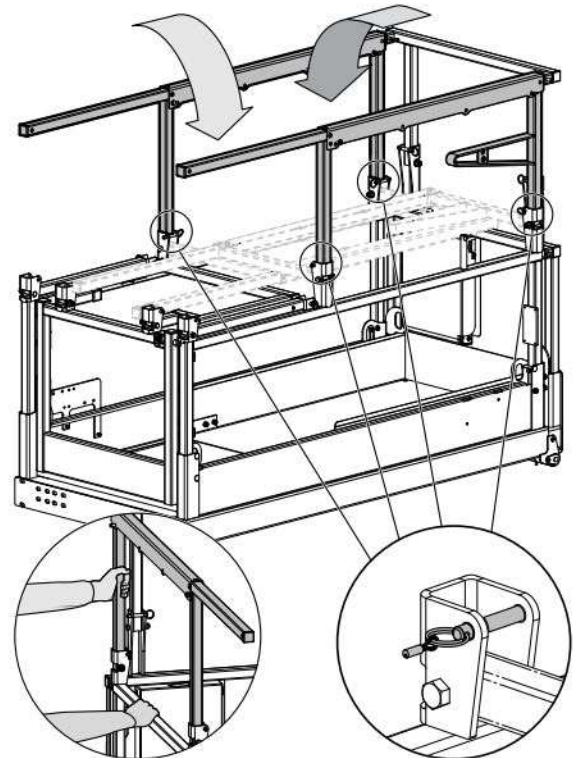
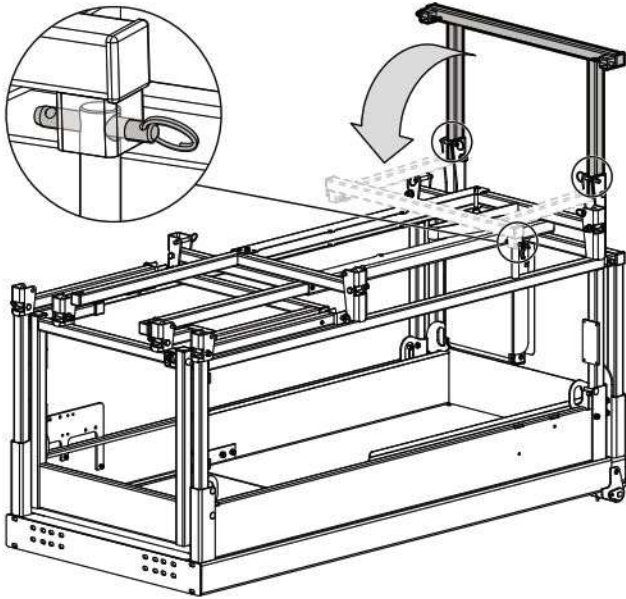

6.10-2 Dobrar o sistema de trilho de segurança (SJ4740)

1. Verifique se a MEWP se encontra em solo firme e nivelado.
2. Certifique-se baixar a plataforma completamente.
3. Pressione o botão de **parada de emergência** da plataforma no console de controle da base.
4. Coloque a **chave de desconexão da alimentação principal** na posição desligada.

AVISO

Risco de queda. Use o princípio dos três pontos de contato quando utilizar a escada da MEWP para acessar ou sair da plataforma. O descumprimento pode resultar em risco de morte ou acidente grave.

5. Use a escada da MEWP para acessar a plataforma.
6. Feche a porta.
7. Certifique-se de retrain completamente a extensão da plataforma.
8. Solte o **parafuso de orelha** do suporte superior do console de controle de dupla altura.
9. Posicione o **console de controle de dupla altura** no piso da plataforma.
10. Remova os **pinos de travamento** do suporte de montagem do console de controle **1**.
11. Remova os **pinos de travamento** da **braçadeira do trilho** **2**. Remova o cabo de controle da braçadeira do trilho.

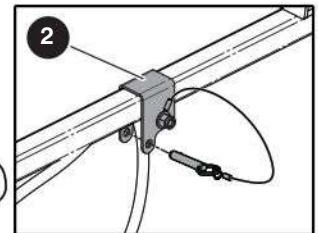
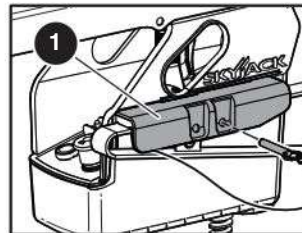

12. Posicione o **console de controle da plataforma** no piso da plataforma.

13. Remova os **pinos de travamento** do corrimão de extensão.

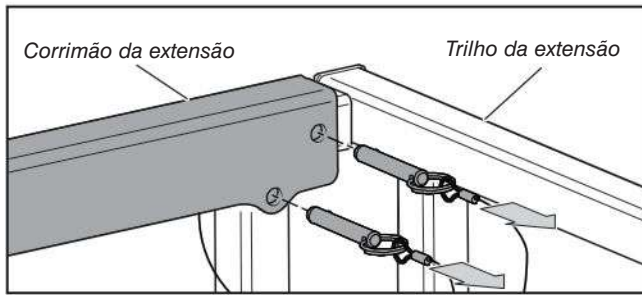

⚠ CUIDADO

Instale corretamente cada pino de travamento com a esfera detentora de cada pino de travamento totalmente inserida no suporte ou braçadeira do trilho. O descumprimento pode resultar em dano ao equipamento.

14. Puxe os corrimãos de extensão e instale somente o **pino de travamento** inferior para travar os corrimãos de extensão.

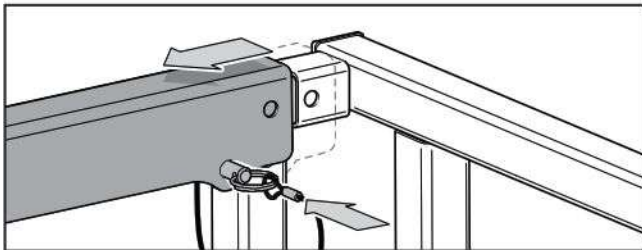

15. Remova os **pinos de travamento** no portão superior traseiro.

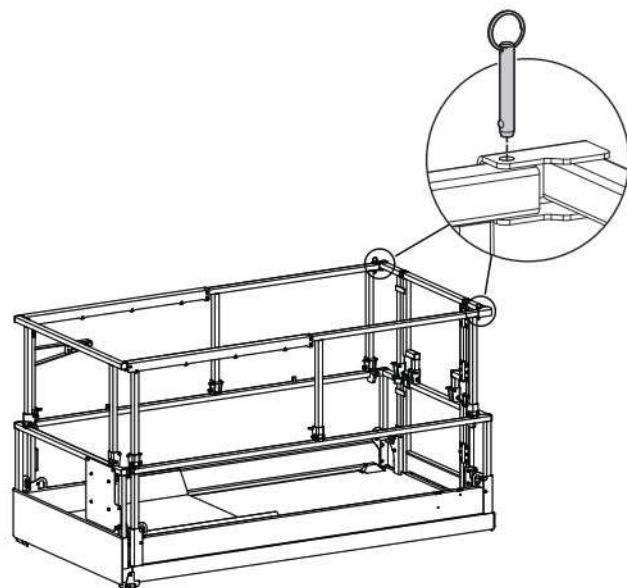

⚠ AVISO

Risco de queda. Use o princípio dos três pontos de contato quando utilizar a escada da MEWP para acessar ou sair da plataforma. O descumprimento pode resultar em risco de morte ou acidente grave.

16. Use a escada da MEWP para sair da plataforma.

⚠ AVISO

Risco de queda. Use uma superfície elevada e estável que permita uma base sólida para dobrar ou desdobrar o trilho de segurança. Você deve estar ao nível dos olhos (no mínimo) em relação ao trilho médio. Mantenha as mãos livres para dobrar ou desdobrar os trilhos de segurança do lado externo da MEWP. O descumprimento pode resultar em risco de morte ou acidente grave.

17. Remova os **pinos de travamento** do trilho médio dianteiro esquerdo.
18. Remova os **pinos de travamento** do trilho médio central esquerdo.
19. Remova o **pino de travamento** do trilho médio traseiro esquerdo.
20. Segure a barra vertical do trilho de segurança da extensão com uma mão e dobre o trilho de segurança esquerdo com a outra mão (consulte [Figura 20](#) para verificar as posições das mãos).
21. Instale os **pinos de travamento** para travar o trilho médio esquerdo.



Figura 20 Trilho de segurança esquerdo dobrado

22. Remova os **pinos de travamento** do trilho médio dianteiro-direito.
23. Remova os **pinos de travamento** do trilho médio central direito.
24. Remova o **pino de travamento** do trilho médio traseiro direito.
25. Segure a barra vertical do trilho de segurança da extensão com uma mão, depois dobre o trilho de segurança direito com a outra mão. Consulte [Figura 20](#) para conhecer as posições das mãos.
26. Instale os **pinos de travamento** para travar o trilho médio direito.



27. Remova os **pinos de travamento** restantes do trilho médio traseiro:
28. Segure o trilho médio traseiro com uma mão, depois dobre o portão traseiro com a outra mão. Consulte [Figura 21](#) para conhecer as posições das mãos.
29. Instale os **pinos de travamento** para travar o trilho médio traseiro.

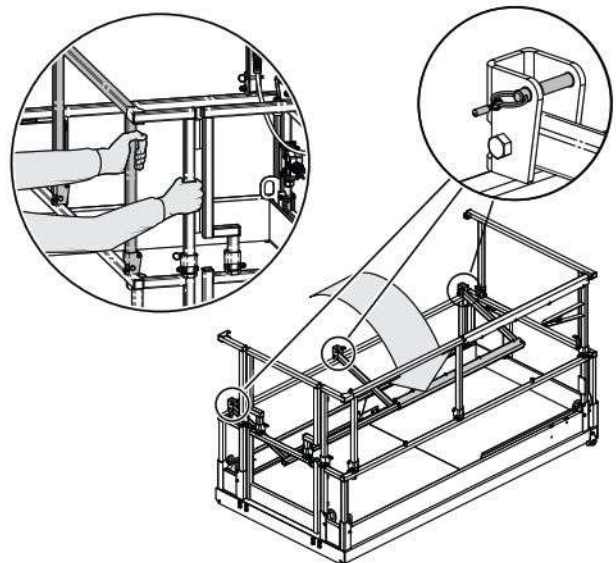
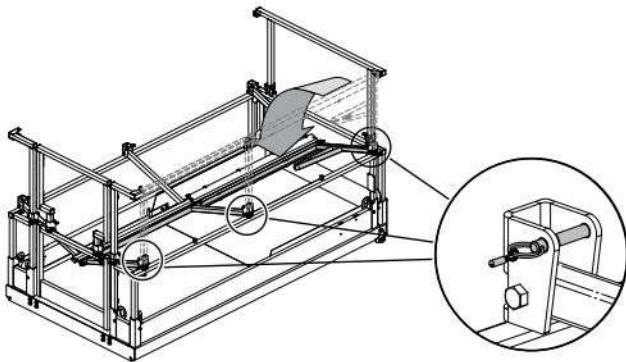

Figura 21 Portão traseiro dobrado

30. Instale os **pinos de travamento** (x2 ou x4) no portão traseiro.

OBSERVAÇÃO

As MEWPs equipadas com meio portão têm dois pinos no portão traseiro. As MEWPs com a opção de portão completo (equipamento opcional) têm quatro pinos no portão traseiro. Consulte [Seção 6.9](#).

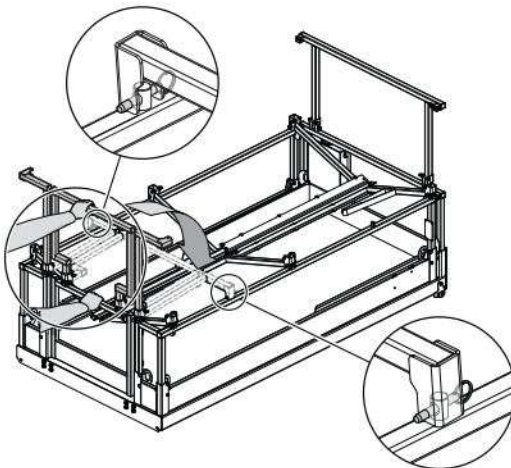
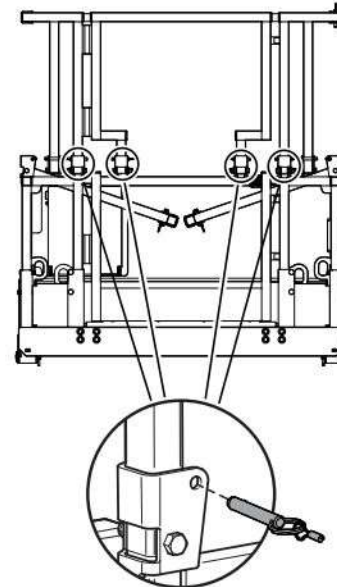

x 2 ou x 4

31. Remova os **pinos de travamento** do trilho médio de extensão.
32. Segure o trilho médio do trilho de segurança da extensão com uma mão, depois dobre o trilho de segurança com a outra mão. Consulte [Figura 21](#) para conhecer as posições das mãos.
33. Instale os **pinos de travamento** para travar a extensão do trilho de segurança.

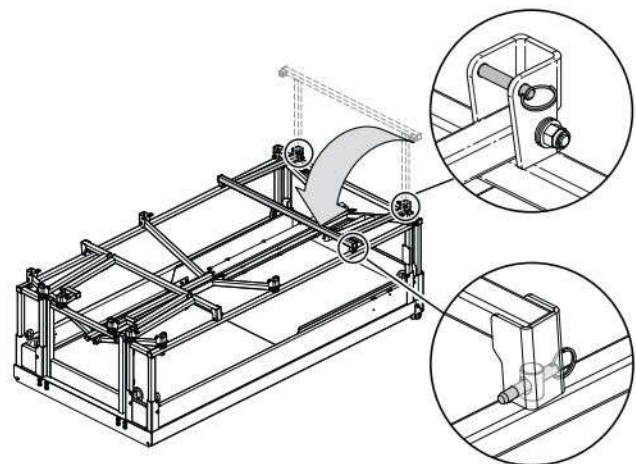

6.10-3 Dobrar o sistema de trilho de segurança RapidFold (SJ3219)

1. Verifique se a MEWP se encontra em solo firme e nivelado.
2. Certifique-se baixar a plataforma completamente.
3. Pressione o botão de **parada de emergência** da plataforma no console de controle da base.
4. Coloque a **chave de desconexão da alimentação principal** na posição desligada.

AVISO

Risco de queda. Use o princípio dos três pontos de contato quando utilizar a escada da MEWP para acessar ou sair da plataforma. O descumprimento pode resultar em risco de morte ou acidente grave.

5. Use a escada da MEWP para acessar a plataforma.
6. Feche a porta.
7. Certifique-se de retrain completamente a extensão da plataforma.
8. Remova os **pinos de travamento** do suporte de montagem do console de controle **1**.
9. Remova os **pinos de travamento** da **braçadeira do trilho** **2**. Remova o cabo de controle da braçadeira do trilho.

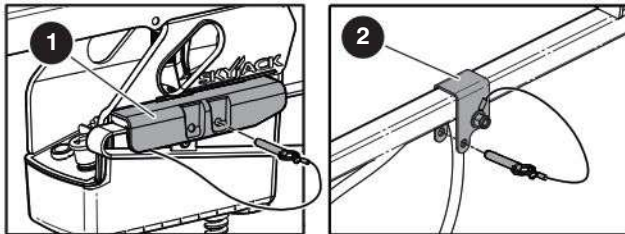

10. Posicione o **console de controle da plataforma** no piso da plataforma.

11. Remova os pinos de travamento do trilho superior de extensão.

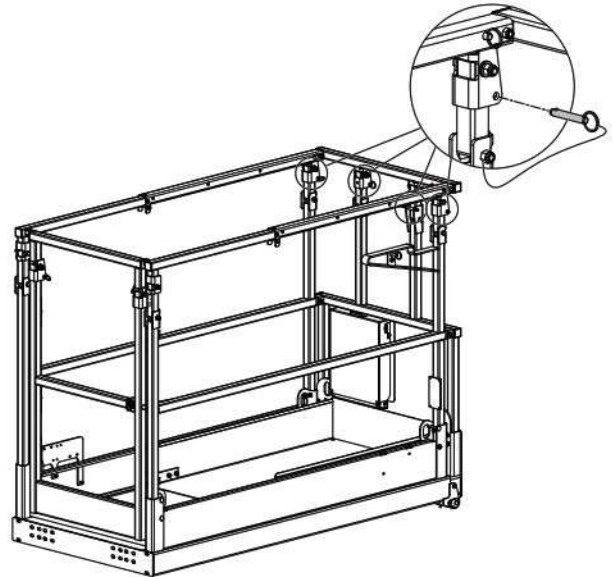

12. Dobre o trilho superior de extensão com as duas mãos.

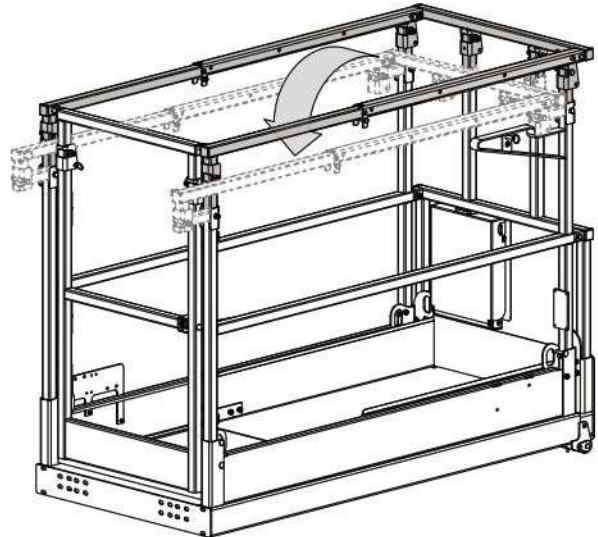

AVISO

Risco de queda. Use o princípio dos três pontos de contato quando utilizar a escada da MEWP para acessar ou sair da plataforma. O descumprimento pode resultar em risco de morte ou acidente grave.

13. Use a escada da MEWP para sair da plataforma.
14. Feche a porta.
15. Somente para MEWPs com portão completo: Remova os pinos de travamento do trilho superior do portão.

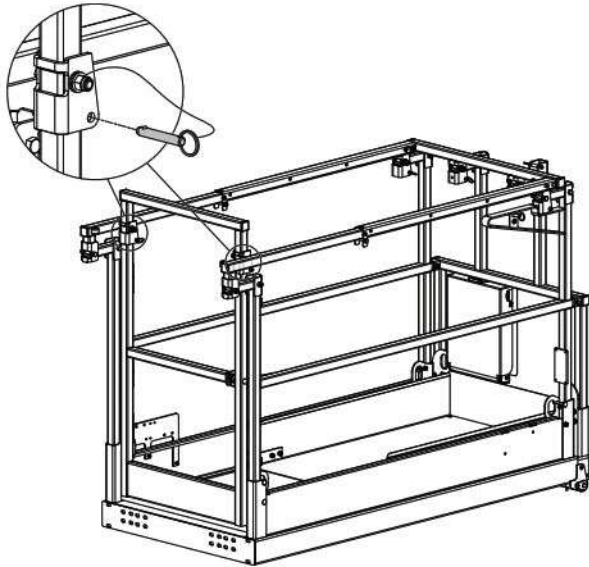

16. Segure a barra vertical do trilho de segurança da entrada com uma mão e, em seguida, dobre o trilho de segurança da entrada com a outra mão

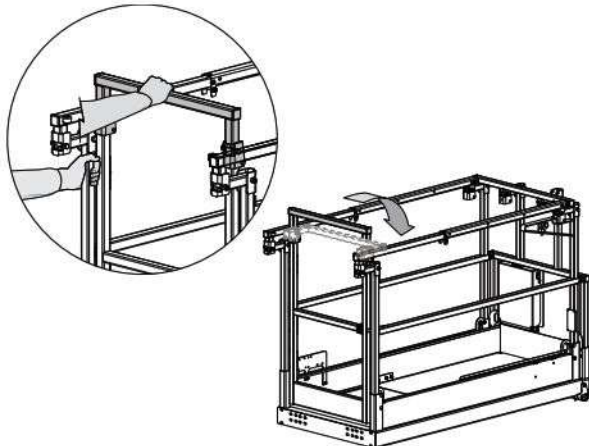

OBSERVAÇÃO

Ao usar o RapidFold para transporte, insira todos os pinos antes de transportar a MEWP.

6.10-4 Desdobrar os trilhos de segurança (SJ3215, SJ3219, SJ3220, SJ3226, SJ4726, SJ4732)

OBSERVAÇÃO

Para mais informações sobre o SJ3219 RapidFold, consulte a Seção 6.10-6.

1. Verifique se a MEWP se encontra em solo firme e nivelado.
2. Certifique-se baixar a plataforma completamente.
3. Pressione o botão de **parada de emergência** da plataforma no console de controle da base.
4. Coloque a **chave de desconexão da alimentação principal** na posição desligada.

AVISO

Risco de queda. Use uma superfície elevada e estável que permita uma base sólida para dobrar ou desdobrar o trilho de segurança. Você deve estar ao nível dos olhos (no mínimo) em relação ao trilho médio. Mantenha as mãos livres para dobrar ou desdobrar os trilhos de segurança do lado externo da MEWP. O descumprimento pode resultar em risco de morte ou acidente grave.

5. Remova os **pinos de travamento** da extensão do trilho de segurança, da extensão do trilho médio, do trilho de segurança traseiro e do trilho médio traseiro.
6. Somente para MEWPs com portão completo: Remova a abraçadeira da barra do trilho traseiro direito.

AVISO

Risco de queda. Instale corretamente cada pino de travamento com a esfera detentora de cada pino de travamento totalmente inserida no trilho de segurança. O sistema de trilho de segurança deve estar posicionado na vertical. Um trilho de segurança travado incorretamente pode causar uma queda, o que pode resultar em morte ou acidente grave.

7. Desdobre a extensão do trilho de segurança e instale os **pinos de travamento** na extensão do trilho médio.
8. Desdobre o trilho de segurança direito e instale os **pinos de travamento** (na frente e no centro) no trilho médio direito.
9. Desdobre o trilho de segurança esquerdo e instale os **pinos de travamento** (na frente e no centro) no trilho médio esquerdo.
10. Desdobre o trilho de segurança traseiro e instale todos os **pinos de travamento** no trilho médio traseiro.

AVISO

Risco de queda. Use o princípio dos três pontos de contato quando utilizar a escada da MEWP para acessar ou sair da plataforma. O descumprimento pode resultar em risco de morte ou acidente grave.

11. Use a escada da MEWP para acessar a plataforma.
12. Feche a porta.
13. Instale os **pinos de travamento** no trilho de segurança superior traseiro.
14. Remova os **pinos de travamento inferiores** do corrimão de extensão.
15. Pressione os corrimãos de extensão e instale todos os **pinos de travamento**. Consulte a [Seção 6.9 Figura 15](#) e [Figura 16](#).
16. Instale o **console de controle da plataforma** no suporte de montagem. Instale o **pino de travamento 1** no suporte de montagem.
17. Coloque o **cabó** do console de controle da plataforma na braçadeira do trilho. Instale o **pino de travamento 2** na braçadeira do trilho.

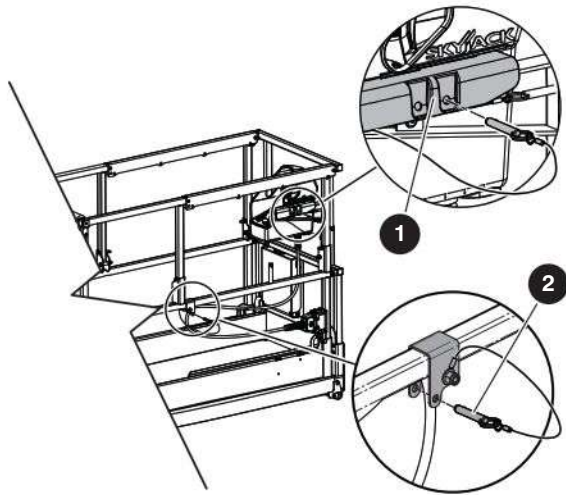

18. Somente para SJ3226:
 - a. Coloque o **console de controle de dupla altura** no suporte superior.
 - b. Aperte o **parafuso de orelha** do suporte superior do console de controle de dupla altura.

AVISO

Antes de operar esta MEWP, certifique-se de que o sistema de trilho de segurança não tenha pinos de travamento soltos ou faltando. O sistema de trilho de segurança deve estar posicionado na vertical. Trave todos os pinos corretamente. Um trilho de segurança travado incorretamente pode causar uma queda, o que pode resultar em morte ou acidente grave.

6.10-5 Desdobra os trilhos de segurança (SJ4740)

1. Verifique se a MEWP se encontra em solo firme e nivelado.
2. Certifique-se baixar a plataforma completamente.
3. Pressione o botão de **parada de emergência** da plataforma no console de controle da base.
4. Coloque a **chave de desconexão da alimentação principal** na posição desligada.

AVISO

Risco de queda. Use uma superfície elevada e estável que permita uma base sólida para dobrar ou desdobrar o trilho de segurança. Você deve estar ao nível dos olhos (no mínimo) em relação ao trilho médio. Mantenha as mãos livres para dobrar ou desdobrar os trilhos de segurança do lado externo da MEWP. O descumprimento pode resultar em risco de morte ou acidente grave.

5. Remova os **pinos de travamento** do trilho de segurança de extensão, do trilho médio de extensão, do trilho de segurança traseiro e do trilho médio traseiro.

AVISO

Risco de queda. Instale corretamente cada pino de travamento com a esfera detentora de cada pino de travamento totalmente inserida no trilho de segurança. O sistema de trilho de segurança deve estar posicionado na vertical. Um trilho de segurança travado incorretamente pode causar uma queda, o que pode resultar em morte ou acidente grave.

6. Desdobre a extensão do trilho de segurança e instale os **pinos de travamento** na extensão do trilho médio.
7. Desdobre o trilho de segurança traseiro e instale todos os **pinos de travamento** no trilho médio traseiro.
8. Desdobre o trilho de segurança direito e instale os **pinos de travamento** (na frente, centro e traseira) no trilho médio direito.
9. Desdobre o trilho de segurança esquerdo e instale os **pinos de travamento** (na frente, centro e traseira) no trilho médio esquerdo.

AVISO

Risco de queda. Use o princípio dos três pontos de contato quando utilizar a escada da MEWP para acessar ou sair da plataforma. O descumprimento pode resultar em risco de morte ou acidente grave.

10. Use a escada da MEWP para acessar a plataforma.
11. Feche a porta.
12. Instale os **pinos de travamento** no trilho de segurança superior traseiro.

13. Remova os **pinos de travamento inferiores** do corrimão de extensão.
14. Pressione os corrimãos de extensão e instale todos os **pinos de travamento**. Consulte a [Seção 6.9 Figura 17](#).
15. Instale o **console de controle da plataforma** no suporte de montagem. Instale o **pino de travamento 1** no suporte de montagem.
16. Coloque o **cabo** do console de controle da plataforma na braçadeira do trilho. Instale o **pino de travamento 2** na braçadeira do trilho.

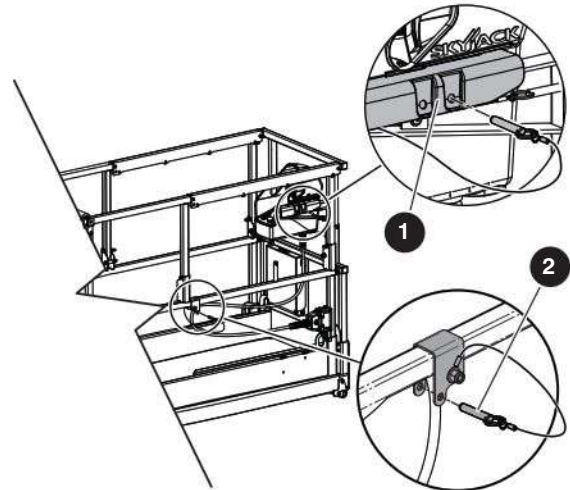

17. Coloque o **console de controle de dupla altura** no suporte superior.
18. Aperte o **parafuso de orelha** do suporte superior do console de controle de dupla altura.

AVISO

Antes de operar esta MEWP, certifique-se de que o sistema de trilho de segurança não tenha pinos de travamento soltos ou faltando. O sistema de trilho de segurança deve estar posicionado na vertical. Trave todos os pinos corretamente. Um trilho de segurança travado incorretamente pode causar uma queda, o que pode resultar em morte ou acidente grave.

6.10-6 Desdobrar os trilhos de segurança RapidFold (SJ3219)

1. Verifique se a MEWP se encontra em solo firme e nivelado.
2. Certifique-se baixar a plataforma completamente.
3. Pressione o botão de **parada de emergência** da plataforma no console de controle da base.
4. Coloque a **chave de desconexão da alimentação principal** na posição desligada.

AVISO

Risco de queda. Instale corretamente cada pino de travamento com a esfera detentora de cada pino de travamento totalmente inserida no trilho de segurança. O sistema de trilho de segurança deve estar posicionado na vertical. Um trilho de segurança travado incorretamente pode causar uma queda, o que pode resultar em morte ou acidente grave.

5. Somente para MEWPs com portão completo:
Desdobre o trilho superior do portão e instale os pinos de travamento no trilho superior do portão.

AVISO

Risco de queda. Use o princípio dos três pontos de contato quando utilizar a escada da MEWP para acessar ou sair da plataforma. O descumprimento pode resultar em risco de morte ou acidente grave.

6. Use a escada da MEWP para acessar a plataforma.
7. Feche a porta.
8. Desdobre o trilho superior de extensão e instale os pinos de travamento no trilho superior de extensão.

9. Instale o **console de controle da plataforma** no suporte de montagem. Instale o **pino de travamento 1** no suporte de montagem.
10. Coloque o **cabo** do console de controle da plataforma na braçadeira do trilho. Instale o **pino de travamento 2** na braçadeira do trilho.

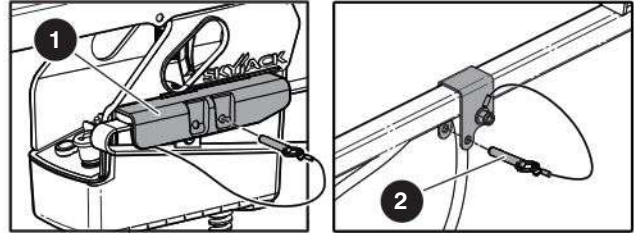

AVISO

Antes de operar esta MEWP, certifique-se de que o sistema de trilho de segurança não tenha pinos de travamento soltos ou faltando. O sistema de trilho de segurança deve estar posicionado na vertical. Trave todos os pinos corretamente. Um trilho de segurança travado incorretamente pode causar uma queda, o que pode resultar em morte ou acidente grave.

6.11 Mover a MEWP através de uma passagem

AVISO

Realize este procedimento somente no nível do piso. O descumprimento pode resultar em risco de morte ou acidente grave.

1. Certifique-se de que a altura/largura da porta é suficiente para permitir a passagem da MEWP.
2. Antes de operar a MEWP, faça uma inspeção completa do local (consulte [Seção 2.4](#)). Identifique riscos na sua área de trabalho.
3. Certifique-se de que a plataforma esteja completamente abaixada.
4. Leia [Seção 6.5-1](#) para desconectar e remover o console de controle da plataforma.
5. Dobre as grades de segurança, se necessário. Consulte [Seção 6.10](#) para conhecer o procedimento para dobrar os trilhos de segurança.

AVISO

Perigo de esmagamento. Certifique-se de que não há nenhuma pessoa no trajeto de deslocamento. Informe o pessoal próximo à trajetória de deslocamento antes de mover a MEWP. Use uma segunda pessoa para monitorar a movimentação da MEWP. Certifique-se de que essa pessoa permaneça a uma distância segura. O descumprimento pode resultar em risco de morte ou acidente grave.

6. Conecte o **cabo do console de controle da plataforma** à **tomada** na parte traseira da MEWP.

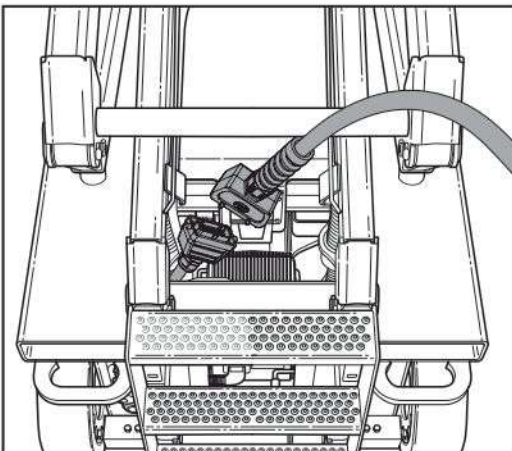

7. Mantenha-se atrás da MEWP.
8. Certifique-se de que o **console de controle da plataforma** aponta na mesma direção que a frente da MEWP.
9. Coloque a chave de **desconexão da alimentação principal** na posição ligada.
10. Puxe o botão de **parada de emergência** no console de controle da base.
11. Gire a chave **principal de desligamento/plataforma/base** para a posição de plataforma.
12. Puxe o botão de **parada de emergência** no console de controle da plataforma.
13. Coloque a chave **deslocamento inclinado/deslocamento em nível** na posição de deslocamento inclinado (baixa velocidade/alto torque) para velocidade reduzida.
14. Mova a chave de **elevação/desligamento/deslocamento** para a posição de deslocamento.
15. Use uma velocidade tão baixa quanto for possível para deslocar a MEWP adiante através de uma passagem.
16. Pressione o botão de **parada de emergência** quando a MEWP tiver atravessado uma passagem em segurança.
17. Coloque a **chave de desconexão da alimentação principal** na posição desligada.
18. Desconecte o **console de controle da plataforma** da parte traseira da base e coloque na plataforma.
19. Desdobrar os trilhos de segurança, se estiverem dobrados. Consulte [Seção 6.10-4](#) ou [Seção 6.10-5](#) para conhecer o procedimento para dobrar os trilhos de segurança.

AVISO

Antes de operar esta MEWP, certifique-se de que o sistema de trilho de segurança não tenha pinos de travamento soltos ou faltando. O sistema de trilho de segurança deve estar posicionado na vertical. Trave todos os pinos corretamente. Um trilho de segurança travado incorretamente pode causar uma queda, o que pode resultar em morte ou acidente grave.

 AVISO

Risco de queda. Certifique-se de que todos os pinos de travamento estejam instalados corretamente, com a esfera detentora de cada pino de travamento completamente inserida no furo. A falha em evitar este perigo pode resultar em morte ou acidentes pessoais graves.

20. Reposicione o **console de controle da plataforma** no suporte de montagem. Instale o **pino de travamento** no suporte de montagem.
21. Posicione o **cabo de controle** na braçadeira do trilho e instale o **pino de travamento**.

 AVISO

Risco de queda. Use o princípio dos três pontos de contato quando utilizar a escada da MEWP para acessar ou sair da plataforma. O descumprimento pode resultar em risco de morte ou acidente grave.

22. Use a escada da MEWP para sair da plataforma.
23. Conecte o **cabo do console de controle da plataforma** ao **conector elétrico** sob a plataforma.

Seção 7 – Especificações

7.1 Equipamento padrão e opcional

Modelos	SJ3215	SJ3219	SJ3220	SJ3226	SJ4726	SJ4732	SJ4740
Equipamento padrão							
Fonte de alimentação CC de 24 V (baterias de ciclo profundo)	*	*	*	*	*	*	*
Alarme audível para qualquer movimentação	*	*	*	*	*	*	*
Controles da base	*	*	*	*	*	*	*
Indicador do carregador da bateria	*	*	*	*	*	*	*
Indicador de nível da bateria	*	*	*	*	*	*	*
Freio de dupla ação	*	*	*	*	*	*	*
Amarrações de proteção contra quedas	*	*	*	*	*	*	*
Aberturas para transporte com empilhadeira/olhais de amarração/elevação	*	*	*	*	*	*	*
Soquete CA na plataforma	*	*	*	*	*	*	*
Sistema de proteção articulada	*	*	*	*	*	*	*
Indicador de nível de óleo hidráulico	*	*	*	*	*	*	*
Sistema de aviso de descida	*	*	*	*	*	*	*
Proteção da bateria para baixa tensão	*	*	*	*	*	*	*
Plataforma de extensão manual	*	*	*	*	*	*	*
Buzina do operador	*	*	*	*	*	*	*
Sistema do sensor de sobrecarga	*	*	*	*	*	*	*
Controles da plataforma	*	*	*	*	*	*	*
Sistema de proteção contra buracos	*	*	*	*	*	*	*
Entrada por meio portão com acionamento por mola	*	*	*	*	*	*	*
Bandejas que se projetam para fora de fácil acesso	*	*	*	*	*	*	*
Alarme de inclinação com corte de elevação/movimento	*	*	*	*	*	*	*
Acionamento hidráulico variável da roda dianteira	*	*	N/A	N/A*	N/A*	N/A	*
Equipamentos opcionais							
Baterias de 250 Ah	*	*	*	*	*	*	N/A
Baterias AGM	*	*	*	*	*	*	*
Suporte de placa/drywall	N/A	*	N/A	*	N/A	*	*
Luzes intermitentes duplas, localização diagonal	*	*	*	*	*	*	*
Luz intermitente	*	*	*	*	*	*	*
Pacote com classificação EE	*	*	*	*	*	*	N/A
Suporte de tubos de trabalho pesado	*	*	*	*	*	*	*
Inversor	*	*	*	*	*	*	*
Suporte de tubos de trabalho leve	*	*	*	*	*	*	*
Bandeja de bateria com trava	*	*	*	*	*	*	*
Entrada por portão completo com acionamento por mola	*	*	*	*	*	*	*
Extensão elétrica da plataforma	N/A	N/A	*	N/A	*	N/A	N/A
Chicote telemático	*	*	*	*	*	*	*
Caixa de ferramentas	*	*	*	*	*	*	*

1335AA

7.2 Registro de inspeção anual do proprietário

Modelo _____

SN

<div style="border: 1px solid black; padding: 5px; display: inline-block;">31</div>										
	20	20	20	20	20	20	20	20	20	20

Data da inspeção

Assinatura do Inspetor

AVISO

Não utilize a MEWP se uma inspeção não tiver sido registrada nos últimos 13 meses. O descumprimento pode resultar em risco de morte ou acidente grave.

IMPORTANTE

O registro de inspeção anual do proprietário no conjunto da tesoura deve ser preenchido após a conclusão da inspeção anual.

7.3 Especificações

Modelos	SJ3215	SJ3219	SJ3220	SJ3226	SJ4726	SJ4732	SJ4740
Peso *	2531 lb 1148 kg	3255 lb 1476 kg	3917 lb 1776 kg	4190 lb 1900 kg	5537 lb 2511 kg	5496 lb 2492 kg	6467 lb 2934 kg
Largura total	32,28 pol. 0,82 m		33 pol. 0,84 m		47,29 pol. 1,20 m		
Comprimento total	70,87 pol. 1,80 m		91,61 pol. 2,33 m				94,66 pol. 2,40 m
Tamanho da plataforma (interno)	25,59 pol. x 60,63 pol. 0,65 m x 1,54 m		27,56 pol. x 82,75 pol. 0,7 m x 2,10 m		41,85 pol. x 82,75 pol. 1,06 m x 2,10 m		41,85 pol. x 86,21 pol. 1,06 m x 2,19 m
Altura							
Altura de trabalho	21 pés e 2 pol. 6,44 m	25 pés 7,61 m	25 pés e 6,1 pol. 7,78 m	31 pés e 6 pol. 9,61 m	31 pés e 7 pol. 9,62 m	37 pés e 3 pol. 11,4 m	44 pés e 11 pol. 13,7 m
Altura da plataforma elevada	14 pés e 7 pol. 4,44 m	18 pés e 5 pol. 5,61 m	19 pés e 6,1 pol. 5,95 m	25 pés e 6,3 pol. 7,78 m	25 pés e 7 pol. 7,79 m	31 pés e 3 pol. 9,53 m	38 pés e 11 pol. 11,86 m
Altura retraída (proteções abaixadas)	65,75 pol. 1,67 m	70,47 pol. 1,79 m	68,96 pol. 1,75 m	76,08 pol. 1,93 m	74,84 pol. 1,90 m	78,45 pol. 1,99 m	79,76 pol. 2,03 m
Altura retraída (proteções elevadas)	79,92 pol. 2,03 m	84,25 pol. 2,14 m	82,85 pol. 2,10 m	89,95 pol. 2,29 m	89,95 pol. 2,29 m	93,58 pol. 2,38 m	99,53 pol. 2,53 m
Altura de deslocamento	TOTAL						
Tempos de operação padrão							
Tempo de elevação (sem carga)	15 s	15 s	24 s	45 s	46 s	47 s	61 s
Tempo de descida (sem carga)	22 s	32 s	32 s	49 s	43 s	36 s	41 s
Tempo de elevação (carga nominal)	18 s	17 s	28 s	47 s	52 s	50 s	68 s
Tempo de descida (carga nominal)	16 s	25 s	24 s	41 s	32 s	30 s	48 s
Chassi							
Velocidade de deslocamento normal	2,1 mph 3,38 km/h		TBD				1,9 mph 3,0 km/h
Velocidade de deslocamento elevada	0,7 mph 1,13 km/h		TBD				0,5 mph 0,8 km/h
Capacidade de rampa (Ângulo da rampa)	25%		TBD				25%
Pneus (Borracha sólida)	12 x 4 x 8		16 x 5 x 12				
Óleo hidráulico							
Tipo	ATF Dexron III						
Capacidade do tanque (litros)	3 gal (11,3 l)		8 gal (30,3 l)				7,5 gal (28 l)
Nível de pressão de emissão de ruído no nível da plataforma							
Não excede:	70 dB(A)					76 dB(A)	

* Peso com extensão da plataforma padrão de 0,9 m. Consulte a plaqueta de identificação para aplicações específicas.

1336AA

7.4 Ambiente

Modelo	SJ3215	SJ3219	SJ3220	SJ3226	SJ4726	SJ4732	SJ4740
Compatibilidade eletromagnética (EMC)	Satisfaz os requisitos da norma ISO 13766-1:2018						
Classificação para locais perigosos	Plataforma MEWP não classificada para locais perigosos com gases potencialmente inflamáveis, bem como gases ou partículas explosivas						Plataforma MEWP não classificada para locais perigosos com gases potencialmente inflamáveis, bem como gases ou partículas explosivas
	<p>Somente para máquinas com classificação EE:</p> <p>Satisfaz os requisitos da norma NFPA 505 (Classe I, Divisão 2, Grupo D) e das normas UL 583. NÃO carregue as baterias em áreas perigosas. O carregamento da bateria não é coberto pela/na classificação para locais perigosos da plataforma MEWP. Consulte a publicação da norma NFPA 505 para saber como realizar o carregamento.</p> <p>NÃO utilize alimentação CA na plataforma.</p>						
Temperaturas de funcionamento							
-20°C (-4°F) – +40°C (+104°F)							

1808AC_ANSI

7.5 Capacidades máximas da plataforma (distribuídas uniformemente)

Modelo	Intensidade de vento	Capacidade total da plataforma		Capacidade de extensão da plataforma		Força lateral manual	Ajuste do corte de inclinação (lado a lado x da frente para trás)
SJ3215	0 mph (0 m/s)	600 lb (272 kg)	2 pessoas	250 lb (113 kg)	1 pessoa	90 lbf (400 N)	1,5° × 3,5°
	28 mph (12,5 m/s)		1 pessoa			45 lbf (200 N)	
SJ3219	0 mph (0 m/s)	500 lb (227 kg)	2 pessoas	250 lb (113 kg)	1 pessoa	90 lbf (400 N)	1,5° × 3,5°
	28 mph (12,5 m/s)		1 pessoa			45 lbf (200 N)	
SJ3220	0 mph (0 m/s)	900 lb (408 kg)	2 pessoas	300 lb (136 kg)	1 pessoa	90 lbf (400 N)	1,5° × 3,5°
	28 mph (12,5 m/s)		1 pessoa			45 lbf (200 N)	
SJ3226	Classificação dupla	500 lb (227 kg)	2 pessoas	250 lb (113 kg)	1 pessoa	90 lbf (400 N)	1,5° × 3,5°
	28 mph (12,5 m/s)		1 pessoa			45 lbf (200 N)	
SJ4726	0 mph (0 m/s)	1000 lb (454 kg)	3 pessoas	300 lb (136 kg)	1 pessoa	90 lbf (400 N)	1,5° × 3,5°
	28 mph (12,5 m/s)		2 pessoas				
SJ4732	0 mph (0 m/s)	700 lb (318kg)	2 pessoas	250 lb (113 kg)	1 pessoa	90 lbf (400 N)	1,5° × 3,5°
	28 mph (12,5 m/s)		1 pessoa			45 lbf (200 N)	
SJ4740	Classificação dupla	770 lb (350 kg)	3 pessoas	265 lb (120 kg)	1 pessoa	90 lbf (400 N)	1,5° × 3,5°
	28 mph (12,5 m/s)		1 pessoa			45 lbf (200 N)	

1337AA

OBSEVAÇÃO

Ocupantes e materiais não devem exceder a carga nominal. Consulte a etiqueta de capacidades na entrada da plataforma e a placa dianteira para obter mais informações e modelos com opções.

7.6 Pressão da carga no piso

Modelo		Pesos				Pressões			
		Peso da MEWP		Peso máximo por roda		LCP**		OFL**	
		kg	lb	kg	lb	kPa	psi	kPa	psf
SJ3215	Mín.*	1148	2531	290	640	620,5	90	7,9	164
	Máx.*	1420	3131	490	1080	1034,2	150	9,7	202
SJ3219	Mín.*	1476	3255	370	816	961	139	10,1	210,9
	Máx.*	1703	3755	608	1340	1134	164	11,7	244,4
SJ3220	Mín.*	1776	3917	445	981	982	142	9,6	201
	Máx.*	2184	4817	853	1880	1202	174	11,9	248
SJ3226	Mín.*	1900	4190	475	1047	1070	155	10,3	215
	Máx.*	2127	4690	794	1750	1193	173	11,5	241
SJ4726	Mín.*	2511	5537	628	1384	1479	215	9,5	198
	Máx.*	2965	6537	1161	2560	1569	228	14,2	234
SJ4732	Mín.*	2492	5496	623	1374	1478	214	9,4	197
	Máx.*	2809	6196	1066	2350	1559	226	10,6	222
SJ4740	Mín.*	2934	6467	735	1620	1520	220	10,0	208
	Máx.*	3284	7237	1270	2800	1585	230	11,2	233

1338AA

- * **Mín.:** peso mínimo da MEWP (plataforma descarregada, sem opções/acessórios)
Máx.: peso máximo da MEWP (plataforma carregada com plena capacidade com opções/acessórios)

Roda é o peso que uma roda pode suportar.

Observação: isso é mais do que 25% do peso da máquina devido à possível distribuição de peso sobre a máquina e a plataforma.

- ** **LCP:** a pressão concentrada no local é uma medida da pressão que a MEWP exerce sobre áreas de contato direto com o piso/pneu.
OFL: carga uniforme total (pressão) é uma medida da carga média que a MEWP exerce sobre toda a superfície projetada diretamente sob o chassi. Isso foi calculado dividindo-se o peso da MEWP pela área total ocupada pela MEWP (sobre rodas).

Observação: o revestimento do piso (por exemplo, ladrilho, carpete, etc.) ou a estrutura (por exemplo, vigas) da superfície de operação deve ser capaz de suportar mais do que os valores indicados acima.

Observação: a LCP ou a OFL que uma superfície individual pode suportar varia de estrutura para estrutura e é geralmente determinada pelo engenheiro ou pelo arquiteto dessa estrutura particular.

Seção 8 – Etiquetas

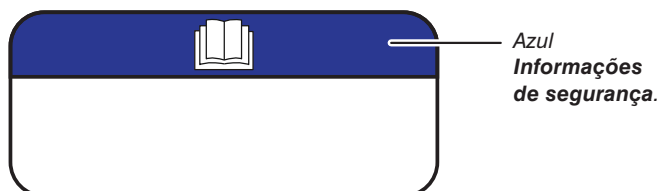
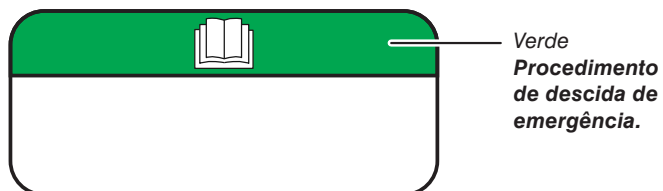
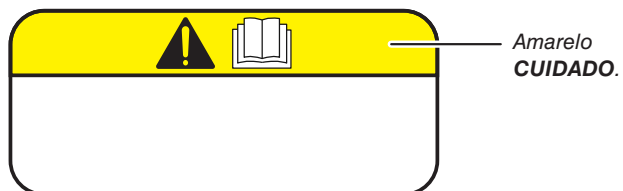

8.1 Etiquetas do console de controle da base

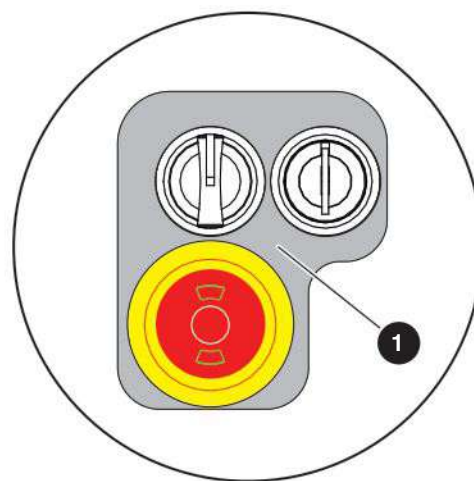
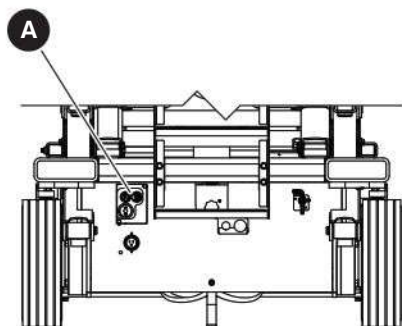

A Controles da base

Descrição

Ilustração da etiqueta

1 Controles da base

- Selecione a **posição desligada** para desligar a energia da MEWP, a **posição da plataforma** para energizar os controles da plataforma, ou a **posição de base** para energizar os controles da base.
- Gire e mantenha a chave de **descida/neutra/elevação** em posição para descer ou subir a plataforma.
- Pressione o botão de **parada de emergência** para desconectar a energia do circuito de controle. Puxe o botão **de parada de emergência** para reconectar a energia.

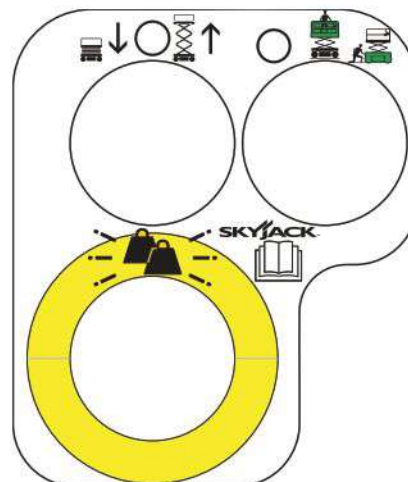

8.2 Etiquetas do console de controle da plataforma

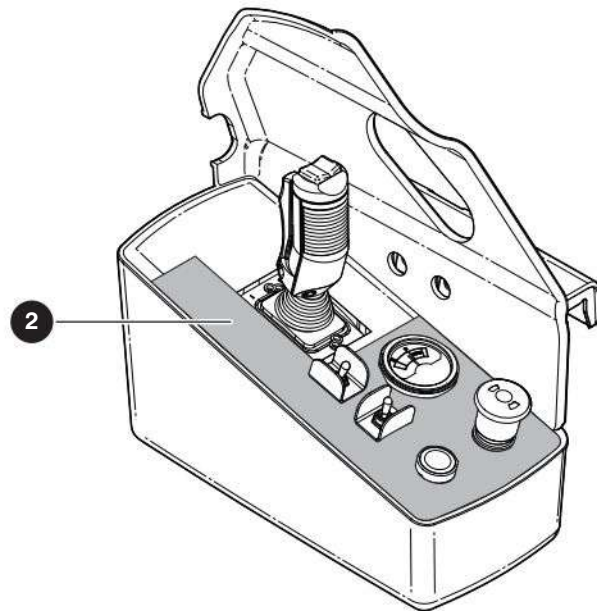

Descrição

Ilustração da etiqueta

2 Controles da plataforma

- Aperte e pressione a chave de **ativação de função** para energizar as funções de elevação, deslocamento e direção.
- Opere a chave **oscilante** para mudar de direção.
- Mova a **alavanca do controlador** para controlar os movimentos de elevação e de deslocamento.
- Selecione o modo de **deslocamento inclinado** (velocidade alta/torque baixo) ou de **deslocamento em nível** (velocidade alta/baixo torque).
- Selecione o modo de **elevação, desligamento** ou **deslocamento**.
- Pressione o botão da **buzina** para produzir um som como o de uma buzina de carro.
- Pressione o botão de **parada de emergência** para desconectar a energia do circuito de controle. Puxe o botão **de parada de emergência** para reconectar a energia.

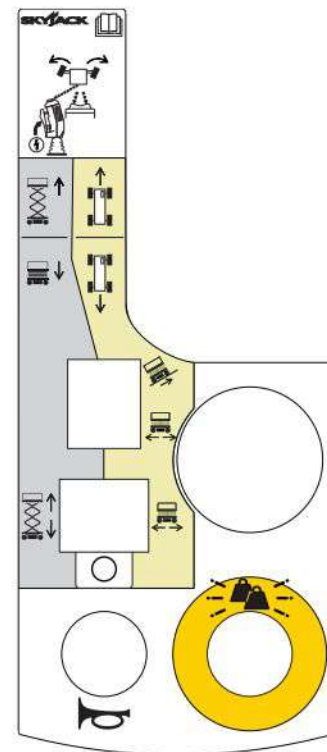

8.3 Etiqueta do console de controle de dupla altura (SJ3226 e SJ4740)

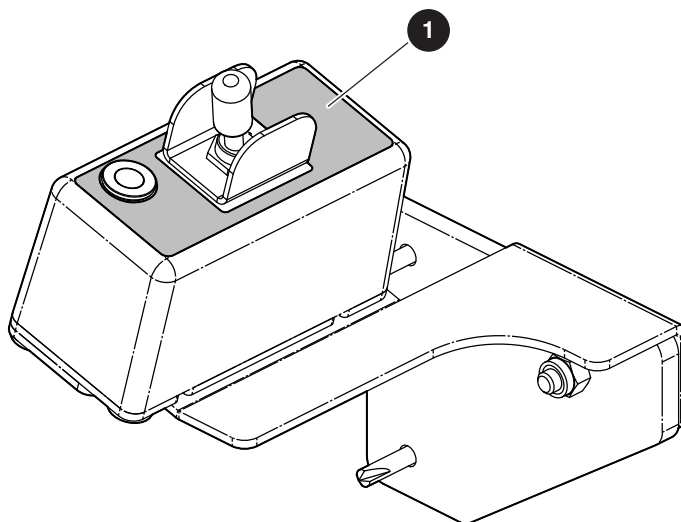

Descrição

Ilustração da etiqueta

1 Controles de dupla altura

Levante a chave de **dupla altura** para selecionar a posição interna (sem vento) ou externa (com vento).

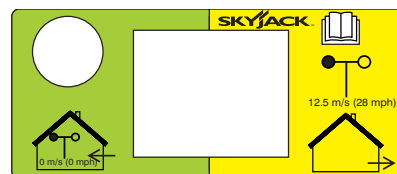

8.4 Etiquetas do console de controle de extensão elétrica (SJ3220 e SJ4726)

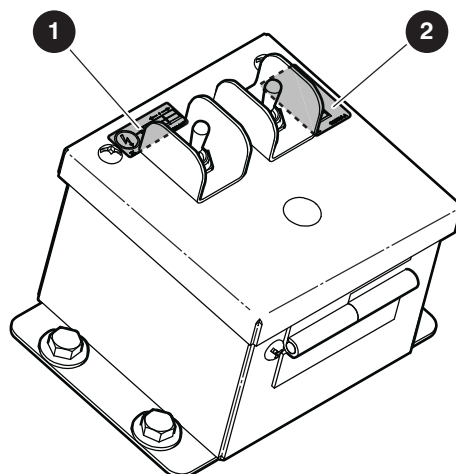

Descrição

Ilustração da etiqueta

1 Chave de ativação da extensão elétrica

- Mova e segure a chave de **ativação** para energizar as funções estender e retrair.

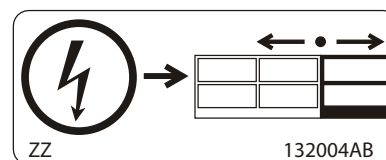

2 Chave de extensão/retração da extensão elétrica

- Mova e segure a chave de **estender/retrair** para estender ou retrair a extensão da plataforma.

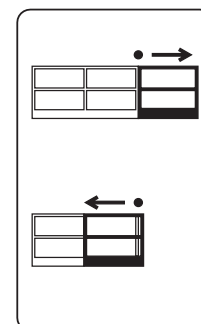

8.5 Etiquetas-

8.5-1 Traseira

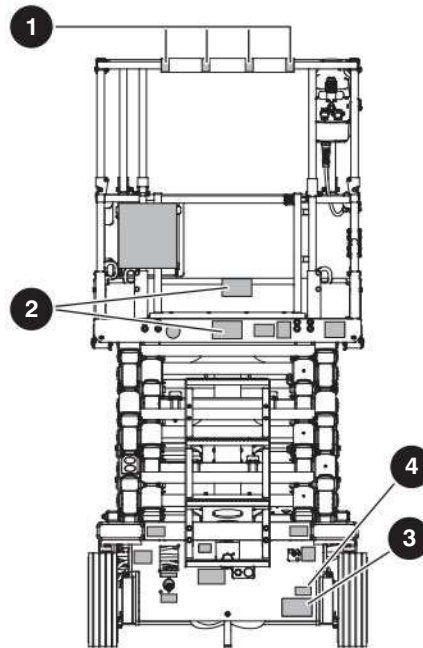

Descrição

Ilustração da etiqueta

1 Fita listrada de cuidado



2 Capacidade da plataforma*

Exibe a capacidade de carga nominal em cada configuração.

*Cada modelo oferece diferentes capacidades de plataforma.

Carga nominal horizontal**

Não aplique carga lateral superior à especificada. Opere a MEWP quando a velocidade do vento, que inclui rajadas de vento, for inferior à velocidade especificada para este modelo.

**As cargas nominais variam de acordo com as diferentes unidades.

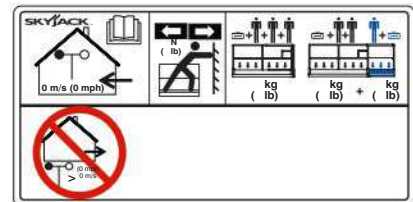

3 Plaqueta do número de série*

Identificação e especificações da MEWP.

*As informações da placa do número de série mudam de acordo com as diferentes MEWPs.

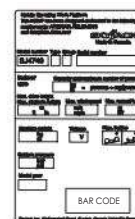

4 Plaqueta do número de série*

Identificação e especificações da MEWP.

*As informações da placa do número de série mudam de acordo com as diferentes MEWPs.



Traseira, continuação

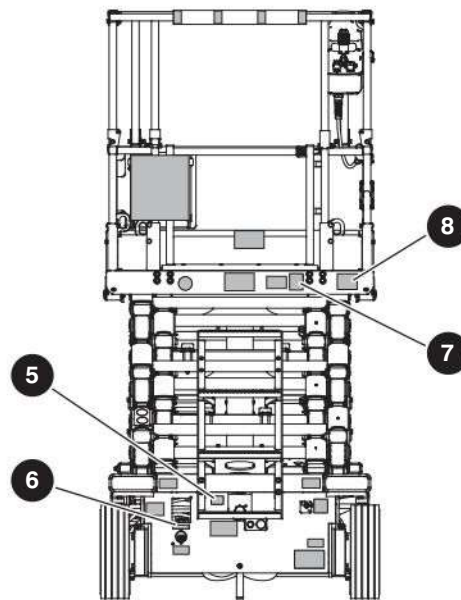

Descrição

Ilustração da etiqueta

5 Procedimento de livre rodagem

Consulte o manual de operação.

Gire a **válvula de livre rodagem** no sentido anti-horário para abri-la.

Gire a **válvula de livre rodagem** no sentido horário para fechá-la.

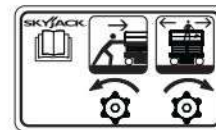
**6 Tomada CA**

Conecte a alimentação CA aqui.

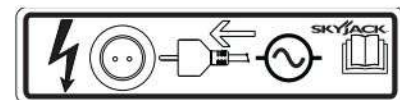
**7 Inspeção diária a ser realizada pelo operador**

Consulte o manual de operação. Realize as inspeções visuais e testes de função ao iniciar cada turno de trabalho.

Consulte a [Seção 4.2](#).

**8 Não usar joias**

Cuidado. Não use joias ou roupas soltas que possam ficar presas ou emaranhadas.

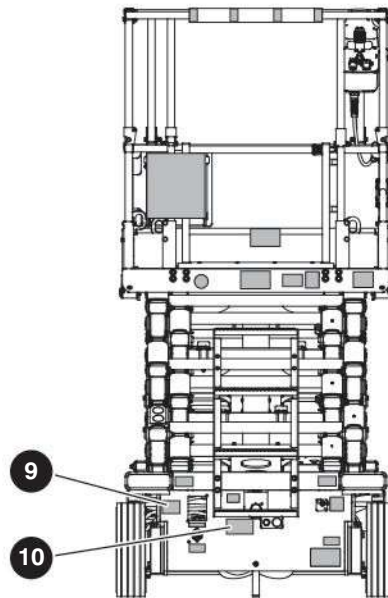

Traseira, continuação

Descrição

Ilustração da etiqueta

9 Elevate™ Trackunit (equipamento opcional)

Esta MEWP possui funcionalidades complementares.

**10 Procedimento para guinchar/rebocar/empurrar – freios a pino (somente SJ3215, SJ3219, SJ3220, SJ3226, SJ4726, SJ4732)**

Consulte o manual de operação.

1. Use blocos ou calços de roda nas rodas dianteiras e traseiras para evitar que a MEWP se mova.
2. Coloque a **chave de desconexão da alimentação principal** na posição desligada.
3. Gire os **blocos do freio a pino** 90° com uma chave de 3/4 pol. (19 mm) para soltá-los. O pino do freio deve tocar o freio a disco.
4. Localize o freio a pino na parte traseira da base.
5. Gire a **válvula de livre rodagem** no sentido anti-horário para a posição totalmente aberta.
6. Empurre, reboque ou guinche a MEWP para o local desejado.
7. Use blocos ou calços de roda nas rodas dianteiras e traseiras para evitar que a MEWP se mova.
8. Gire o **botão** da válvula de livre rodagem no sentido horário para a posição totalmente fechada para operação normal.
9. Gire os **blocos do freio a pino** 90° com uma chave de 3/4 pol. (19 mm) para encaixá-lo novamente.

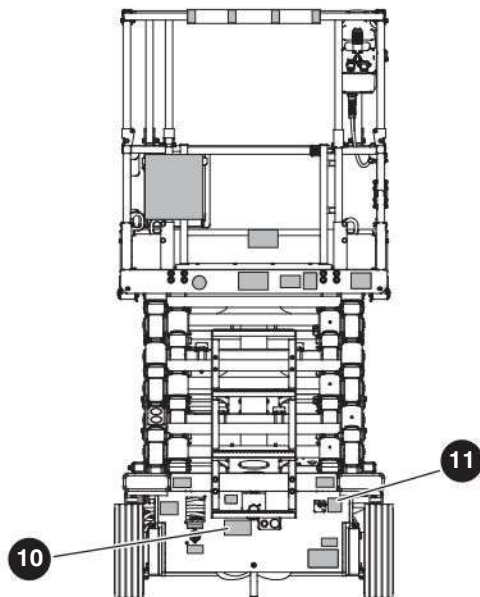

Traseira, continuação

Descrição

Ilustração da etiqueta

10 Procedimento para guinchar/rebocar/empurrar – freios a disco (somente SJ4740)

Consulte o manual de operação.

1. Use blocos ou calços de roda nas rodas dianteiras e traseiras para evitar que a MEWP se mova.
2. Coloque a **chave de desconexão da alimentação principal** na posição desligada.
3. Encontre a **válvula de livre rodagem** e o **distribuidor da direção** na parte traseira da base.
4. Empurre o **êmbolo** da válvula de rearme do freio.
5. Pressione e libere continuamente o **botão** da bomba manual até que seja sentida uma resistência firme. O freio é liberado.
6. Gire a **válvula de livre rodagem** no sentido anti-horário para a posição totalmente aberta.
7. Empurre, reboque ou guinche a MEWP para o local desejado.
8. Use blocos ou calços de roda nas rodas dianteiras e traseiras para evitar que a MEWP se mova.
9. Puxe o **êmbolo** da válvula de rearme do freio para rearmar os freios.
10. Gire o **botão** da válvula de livre rodagem no sentido horário para a posição totalmente fechada para operação normal.



11 Chave de desconexão da alimentação principal

Gire a chave no sentido horário para ligar a energia. Gire a chave no sentido anti-horário para desligar a energia. Use um cadeado para travar a chave no lugar.

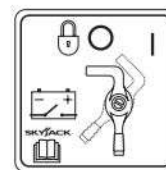

Traseira, continuação

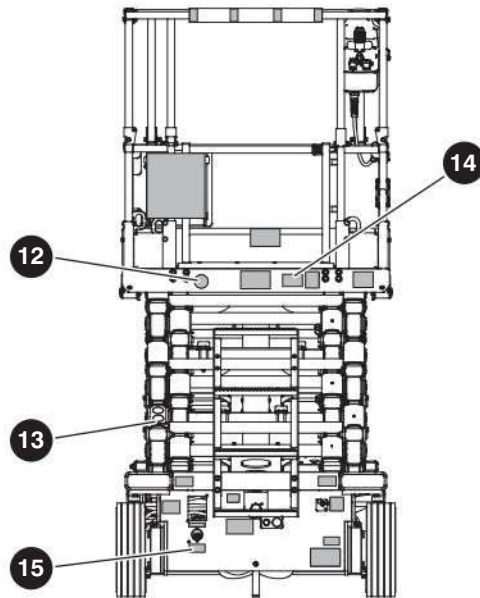

Descrição

Ilustração da etiqueta

12 Sem isolamento

Esta MEWP não é isolada eletricamente e não oferece proteção contra contato ou proximidade de condutores elétricos energizados. Leia a [Seção 2.1-1](#) para conhecer a distância mínima a ser mantida para todas as peças da MEWP, ocupantes ou ferramentas, e condutores elétricos.

**13 Aviso - implemente o(s) suporte(s) de manutenção**

Não faça manutenção ou inspeções no conjunto da tesoura a não ser que o(s) suporte(s) de manutenção esteja(m) posicionado(s). Consulte a [Seção 6.8](#).

**14 Aviso - Proposta 65 da Califórnia**

Câncer e males reprodutivos -
<https://www.p65warnings.ca.gov/>.

**15 Aviso – alimentação CA para MEWPs com classificação EE (equipamento opcional) (somente SJ3215, SJ3219, SJ3220, SJ3226, SJ4726 e SJ4732)**

Não use alimentação CA em área perigosa.

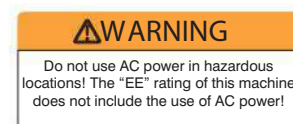

8.5-2 Lado esquerdo

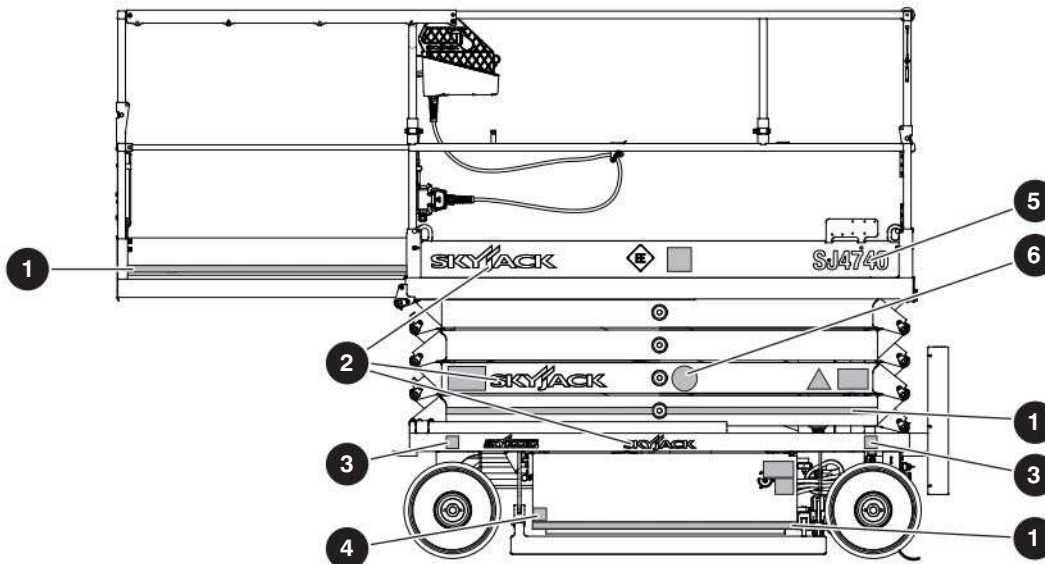

Descrição	Ilustração da etiqueta
<p>1 Fita listrada de cuidado</p>	
<p>2 Logotipo Skyjack</p>	
<p>3 Carga da roda* Exibe a carga máxima aplicada ao solo pela roda especificada. <i>*Cada modelo apresenta cargas diferentes da roda.</i></p>	
<p>4 Aviso - Risco de esmagamento</p>	
<p>5 Número do modelo* Identificador do produto. <i>*O número do modelo pode ser diferente daquele que você vê.</i></p>	
<p>6 Mantenha distância Mantenha distância da MEWP quando estiver em operação.</p>	

Lado esquerdo, continuação

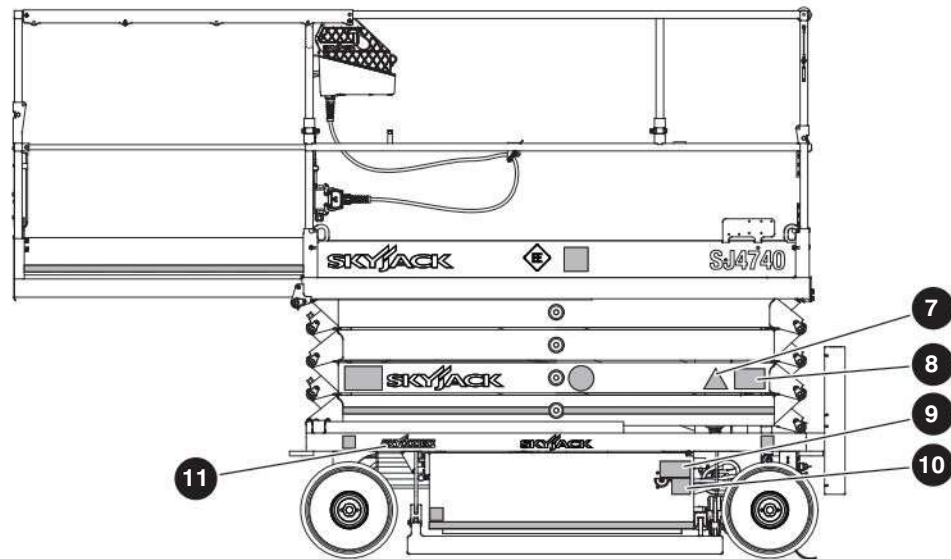

Descrição	Ilustração da etiqueta
-----------	------------------------

7 Aviso - inspeção anual

Consulte o manual de operação. Certifique-se de que as inspeções anuais e diárias sejam realizadas.



8 Inspeção anual

Certifique-se de que a MEWP recebe uma inspeção anual antes de operá-la.

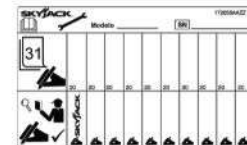

9 Procedimento de descida de emergência.

Consulte o manual de operação.

Certifique-se que a chave de **desconexão da alimentação principal** está na posição ligada.

1. Pressione o botão de **parada de emergência** da plataforma no console de controle da base.
2. Na bandeja hidráulica, segure a chave de **descida de emergência** para a esquerda ou para a direita para descer totalmente a plataforma.



10 Identificação de descida de emergência



11 Logotipo Skycoded™



Lado esquerdo, continuação

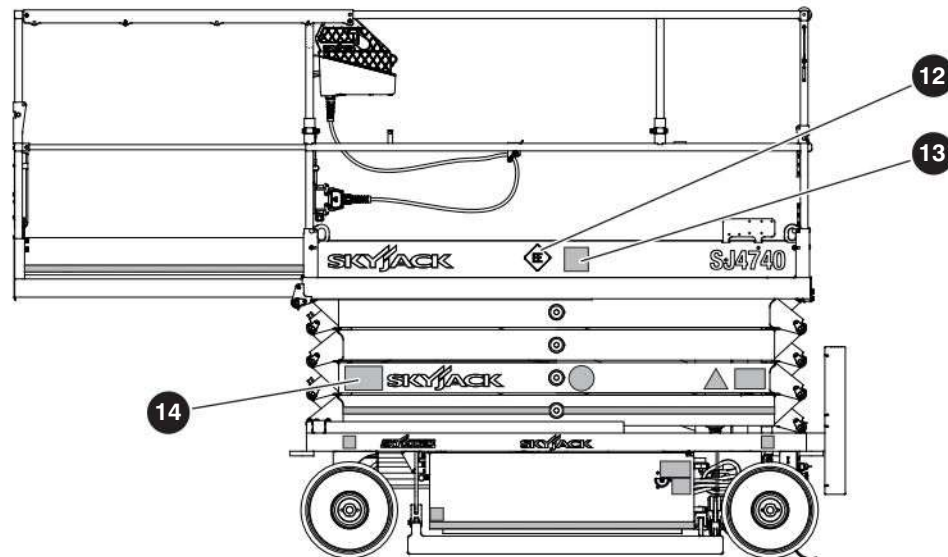

Description

Label Pictorial

12 Classificação EE (equipamento opcional) (somente SJ3215, SJ3219, SJ3220, SJ3226, SJ4726 e SJ4732)*

Mostra a classificação EE para MEWPs com classificação EE.

**Somente MEWPs com classificação EE têm esta etiqueta.*



13 Certificação TUV (equipamento opcional) (somente SJ3215, SJ3219, SJ3220, SJ3226, SJ4726 e SJ4732)*

Esta MEWP possui certificação TUV.

**Somente MEWPs com classificação EE têm esta etiqueta.*



14 Código QR

Este código dá a você acesso rápido à documentação da MEWP e aos dados da MEWP fornecidos em tempo real pela telemática ELEVATE (equipamento opcional).

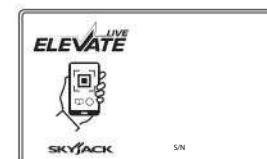

8.5-3 Plataforma

SJ2315, SJ3219 com portão completo

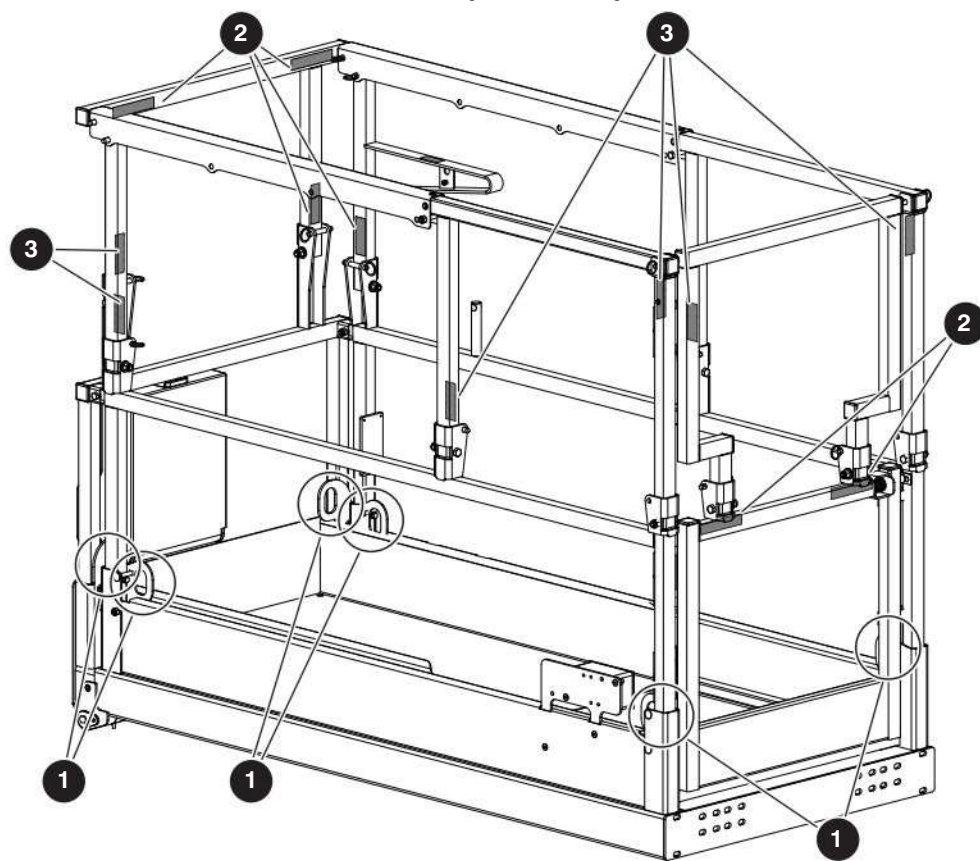

SJ3220, SJ3226, SJ4720, SJ4726, SJ4732 com portão completo

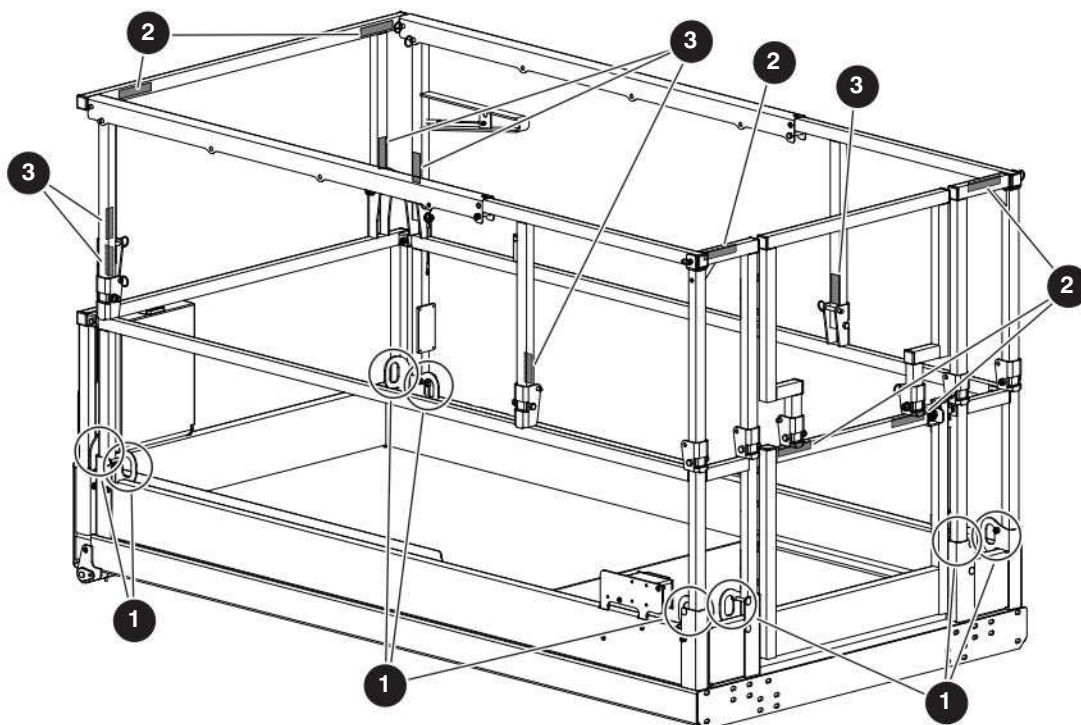

Plataforma (continuação)

SJ4740 com portão completo

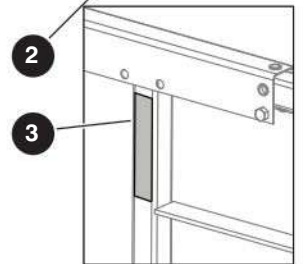
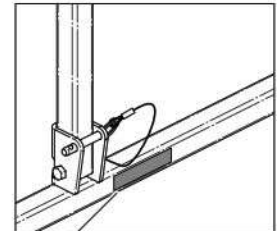
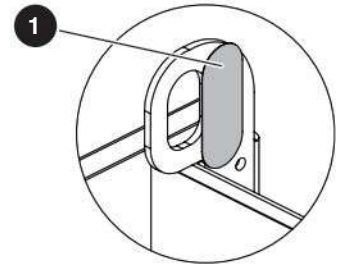
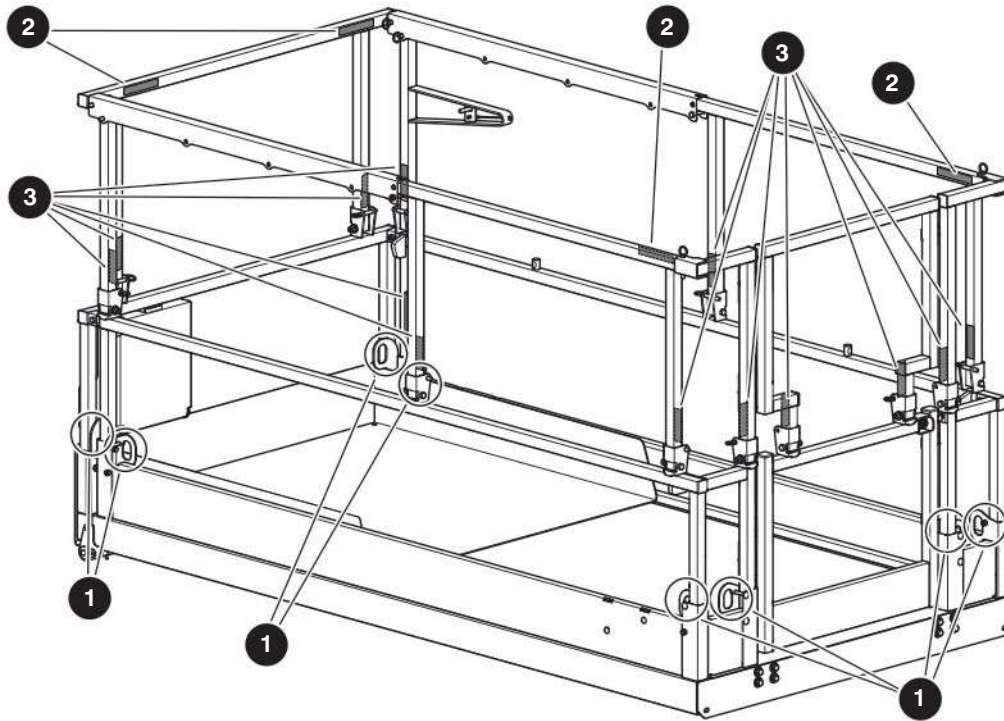

Description

Label Pictorial

1 Amarrações de proteção contra quedas

Quando necessário, prenda as cordas do arnês de segurança de cada ocupante nos pontos de amarração contra quedas.

Próprio para uma (1) pessoa para cada ponto de amarração.



2 Aviso - risco de queda

Certifique-se de que o sistema de proteção articulada está travado com **pinos de travamento**.



3 Aviso - risco de queda

Certifique-se de que o sistema de proteção articulada está travado com **pinos de travamento**.



Plataforma (continuação)

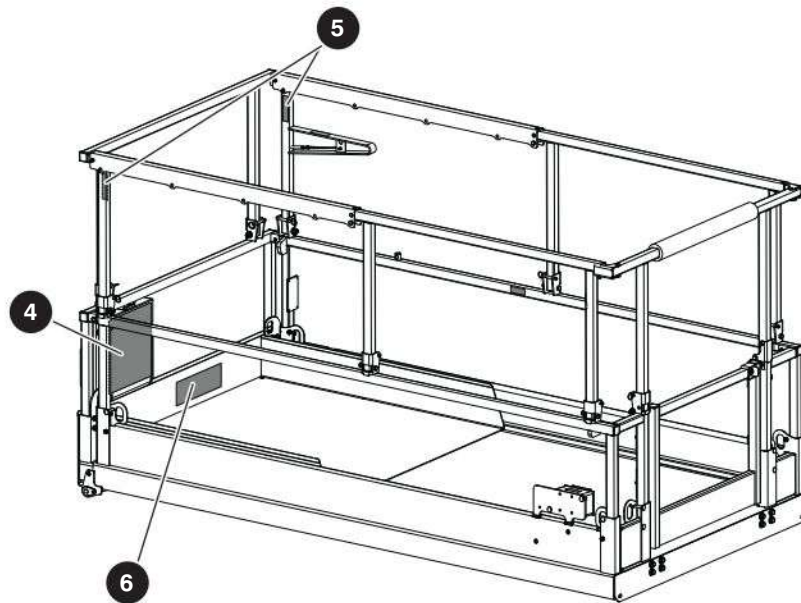

Descrição

Ilustração da etiqueta

4 Identificação de risco

Leia e entenda os riscos específicos associados a esta MEWP antes da operação. Consulte a [Seção 2](#).

Caixa para armazenar o manual

Exibe a localização do manual de operação.

Observação: Esta etiqueta está dentro da plataforma.



5 Pino de travamento da extensão da plataforma

Mostra a localização do pino de extensão da plataforma, que fica na face interna, na frente dos trilhos de segurança esquerdo e direito.



6 Capacidade da plataforma*

Exibe a capacidade de carga nominal em cada configuração.

**Cada modelo oferece diferentes capacidades de plataforma.*

Carga nominal horizontal**

Não aplique carga lateral superior à especificada. Opere a MEWP quando a velocidade do vento, que inclui rajadas de vento, for inferior à velocidade especificada para este modelo.

***As cargas nominais variam de acordo com as diferentes unidades.*

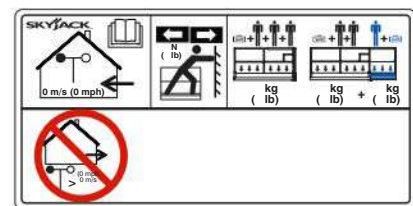

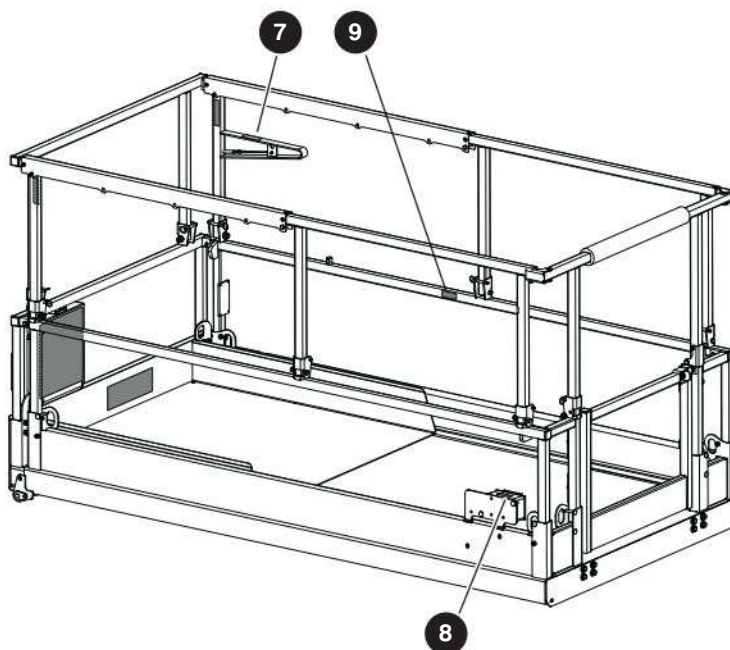
Plataforma (continuação)

Descrição

Ilustração da etiqueta

7 Localização do console de controle da plataforma

Exibe a localização do console de controle da plataforma.

**8 Tomada CA**

Conecte a alimentação CA aqui.

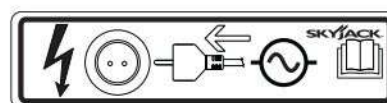
**9 Cabo de controle da plataforma**

Insira o cabo do console de controle da plataforma no suporte e trave com o pino de travamento.

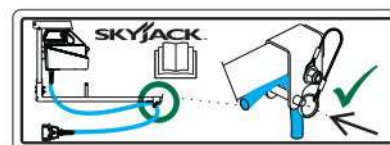

8.5-4 Frontal

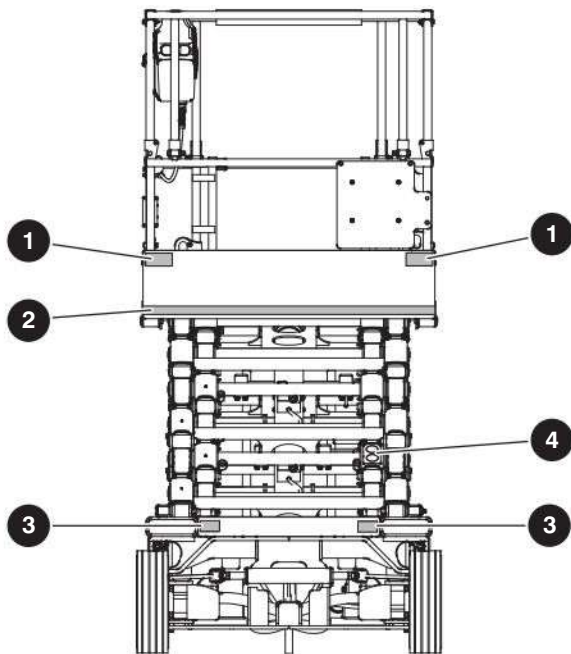

8.5-5 Conjunto da tesoura – traseira

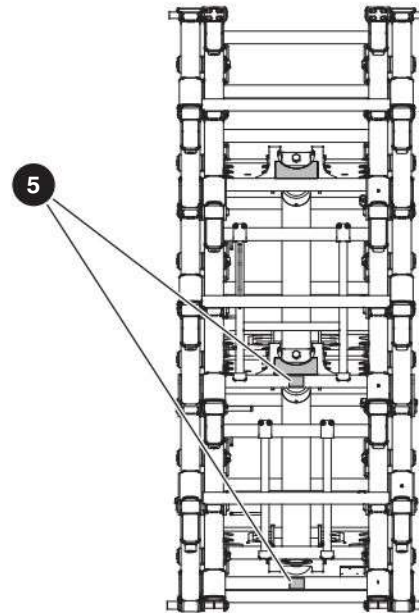

Descrição

Ilustração da etiqueta

1 Aviso - Risco de esmagamento



2 Fita listrada de cuidado



3 Pontos de amarração e de elevação

Use apenas estes pontos para elevar ou amarrar a MEWP.

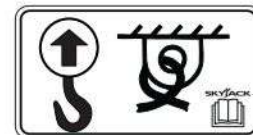

4 Aviso - implemente o(s) suporte(s) de manutenção

Não faça manutenção ou inspeções no conjunto da tesoura a não ser que o(s) suporte(s) de manutenção esteja(m) posicionado(s). Consulte a [Seção 6.8](#).



5 Suporte(s) de manutenção

Acione o(s) suporte(s) de manutenção aqui.

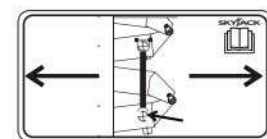

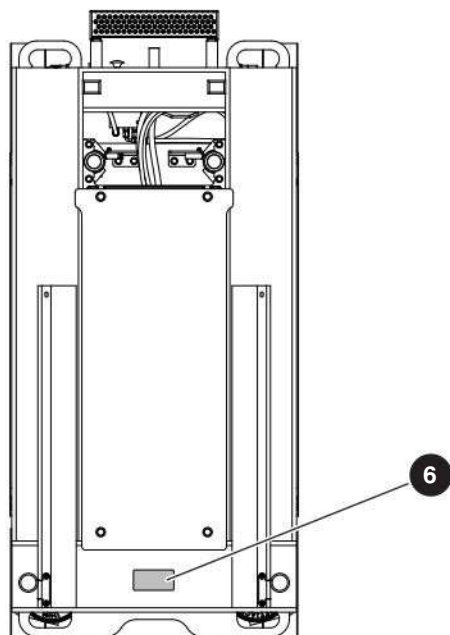
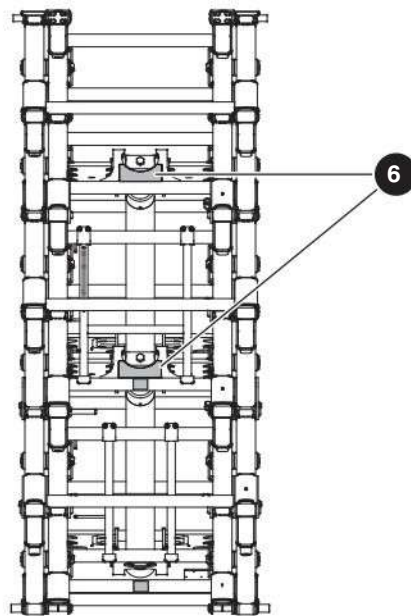
Conjunto da tesoura – traseira, continuação**Localização SJ3215, SJ3219, SJ3220, SJ3226, SJ4726, SJ4732****SJ4740 Localização**

Descrição

Ilustração da etiqueta

6 Procedimento do suporte de manutenção (somente SJ3215, SJ3219, SJ3220, SJ3226, SJ4726, SJ4732)

Consulte o manual de operação.

1. Retire todas as pessoas e materiais da plataforma.
2. Eleve a plataforma até haver uma distância adequada para posicionar o **suporte de manutenção**.
3. Posicione o **suporte de manutenção**. Abaixar a plataforma até que as extremidades inferiores do **suporte de manutenção** toquem a barra etiquetada e o suporte de manutenção segure a tesoura.
4. O suporte de manutenção está preso.
 - (A) Coloque a **chave de desconexão da alimentação principal** na posição desligada.
 - (B) Faça a inspeção ou manutenção necessária.
5. Coloque a chave de **desconexão da alimentação principal** na posição ligada.
6. Eleve a plataforma até haver uma distância adequada para retrainar o **suporte de manutenção**.
7. Armazene o **suporte de manutenção** nos suportes de armazenamento.
8. Abaixar completamente a plataforma.

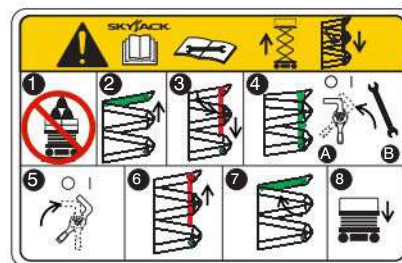

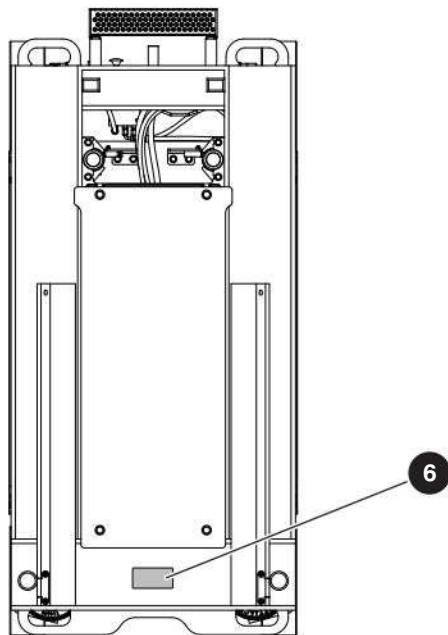
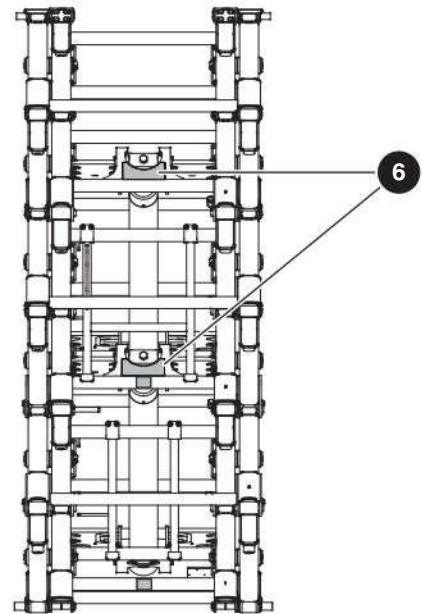
Conjunto da tesoura – traseira, continuação**Localização SJ3215, SJ3219, SJ3220, SJ3226, SJ4726, SJ4732****SJ4740 Localização**

Descrição

Ilustração da etiqueta

6 Procedimento dos suportes de manutenção (SJ4740)

Consulte o manual de operação.

1. Retire todas as pessoas e materiais da plataforma.
2. Eleve a plataforma até haver uma distância adequada para posicionar o **suporte de manutenção**.
3. Posicione os **suporte de manutenção superior e inferior**. Abaixar a plataforma até que as extremidades inferiores dos **suportes de manutenção** toquem a barra etiquetada e os suportes de manutenção segurem a tesoura.
4. O suporte de manutenção está preso.
 - (A) Coloque a **chave de desconexão da alimentação principal** na posição desligada.
 - (B) Faça a inspeção ou manutenção necessária.
5. Coloque a chave de **desconexão da alimentação principal** na posição ligada.
6. Eleve a plataforma até haver uma distância adequada para retrain os **suportes de manutenção**.
7. Armazene os **suportes de manutenção** nos suportes de armazenamento.
8. Abaixar completamente a plataforma.

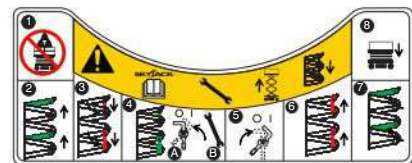

8.5-6 Lado direito

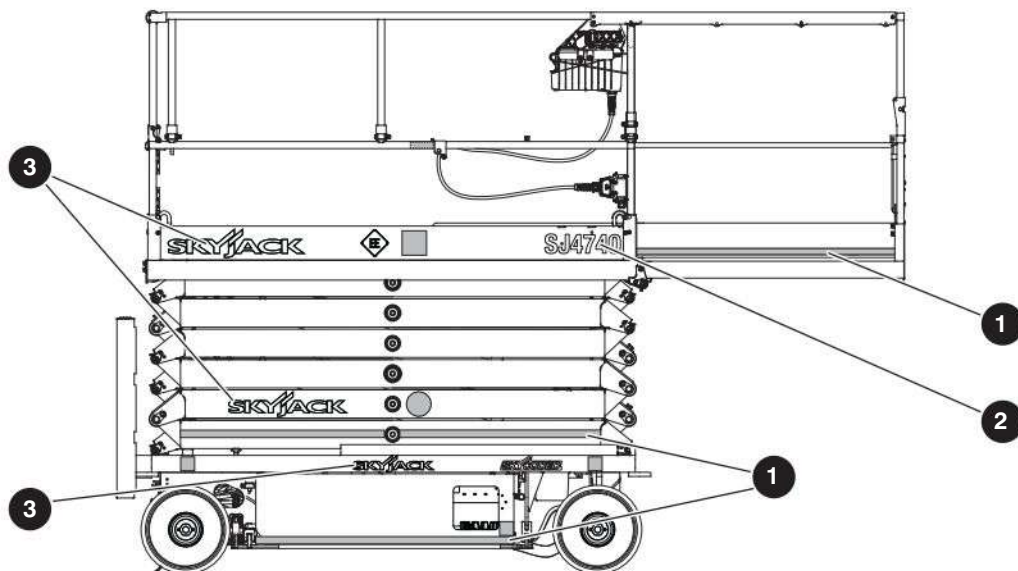

Descrição

Ilustração da etiqueta

1 Fita listrada de cuidado



2 Número do modelo*

Identificador do produto

*O número do modelo pode ser diferente daquele que você vê.

SJ4740

3 Logotipo Skyjack

SKYJACK

Lado direito, continuação

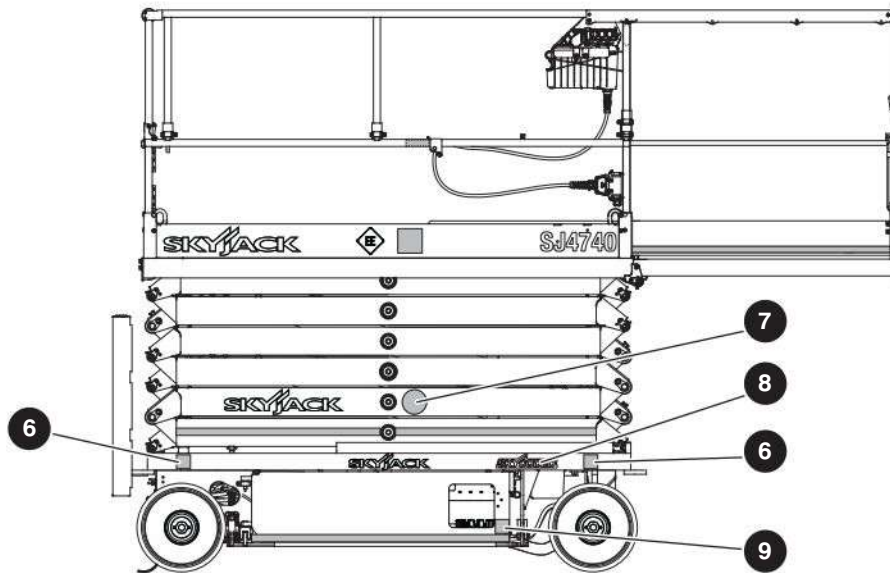

Descrição

Ilustração da etiqueta

6 Carga da roda*

Exibe a carga máxima aplicada ao solo pela roda especificada.
 *Cada modelo apresenta cargas diferentes da roda.

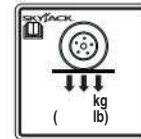

7 Mantenha distância

Mantenha distância da MEWP quando estiver em operação.



8 Logotipo Skycoded™



9 Aviso - risco de esmagamento



Lado direito, continuação

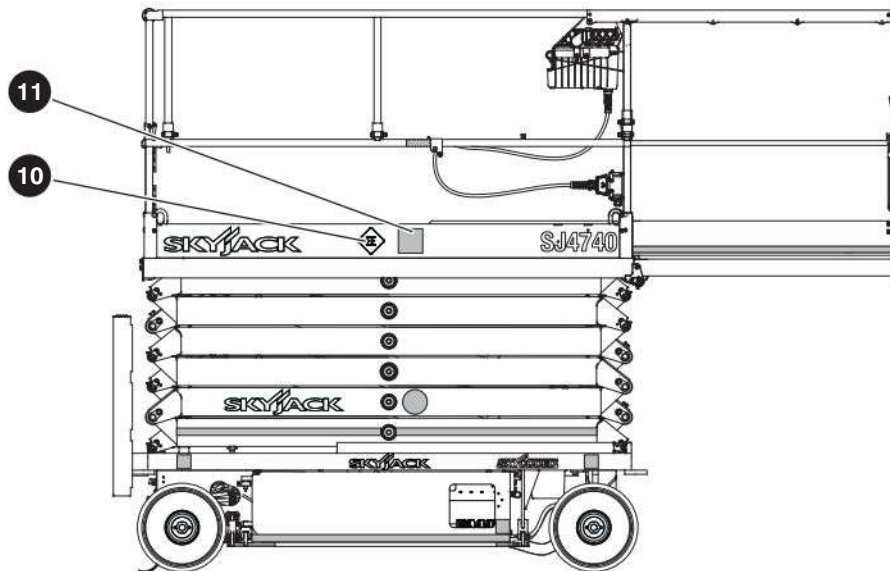

Descrição

Ilustração da etiqueta

10 Classificação EE (equipamento opcional)
 (somente SJ3215, SJ3219, SJ3220, SJ3226,
 SJ4726 e SJ4732)*

Mostra a classificação EE para MEWPs com classificação EE.

*Somente MEWPs com classificação EE têm esta etiqueta.

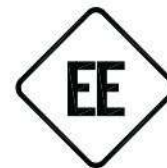

11 Certificação TUV (equipamento opcional)
 (somente SJ3215, SJ3219, SJ3220, SJ3226,
 SJ4726 e SJ4732)*

Esta MEWP possui certificação TUV.

*Somente MEWPs com classificação EE têm esta etiqueta.



8.5-7 Bandeja da bateria

8.5-8 Bandeja hidráulica

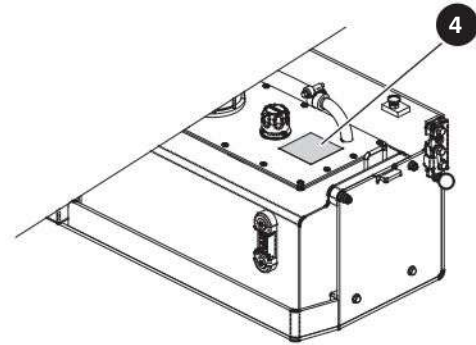
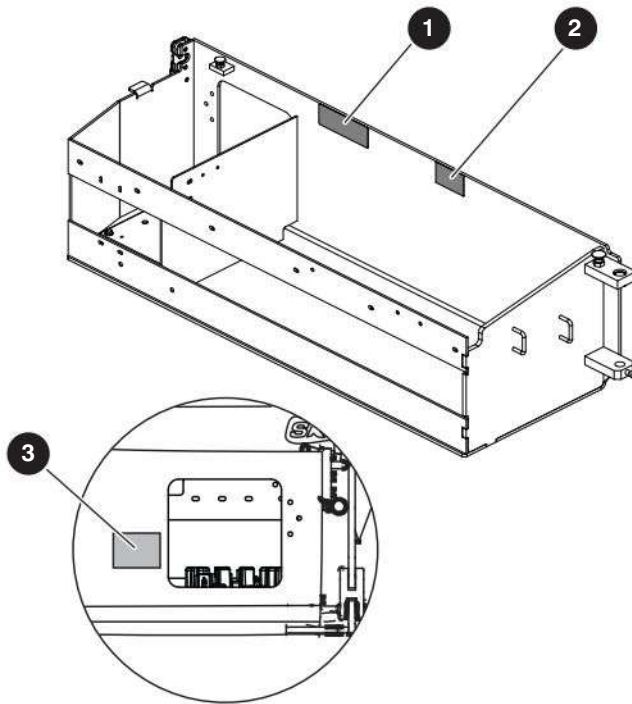

Descrição

Ilustração da etiqueta

1 Espaçadores da bateria

Coloque os espaçadores exatamente como mostrado no diagrama.

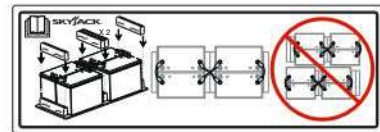

2 Localização do fusível

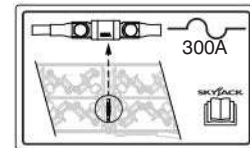

3 Aviso – conecte o carregador para MEWPs com classificação EE (equipamento opcional) (somente SJ3215, SJ3219, SJ3220, SJ3226, SJ4726 e SJ4732)

Não carregue as baterias em área perigosa.

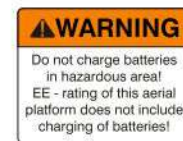

4 Óleo hidráulico ATF Dexron III*

Substitua o fluido hidráulico apenas pelo ATF Dexron III.

*Substitua o fluido hidráulico pelo Bio-óleo (se equipado).

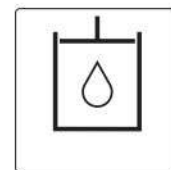

8.5-9 Painel de exibição Skycoded™

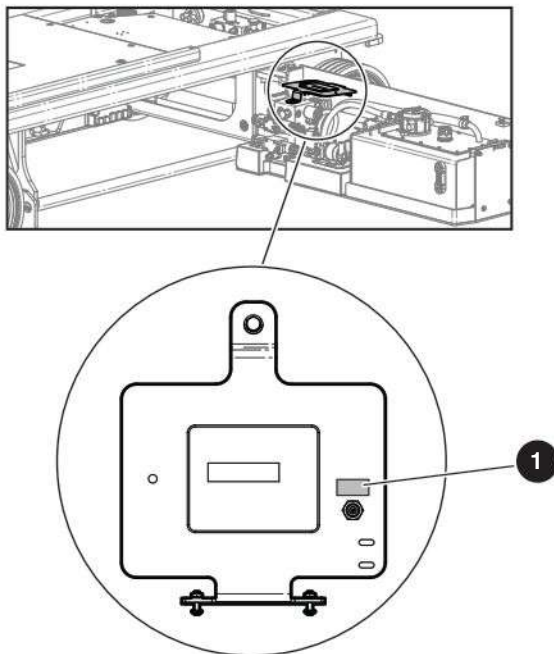

Descrição

Ilustração da etiqueta

1 Rearme do disjuntor do circuito

Pressione para rearmar o disjuntor do circuito da alimentação.

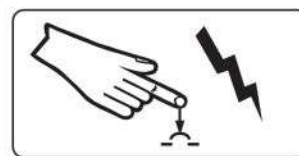

8.5-10 Vista superior

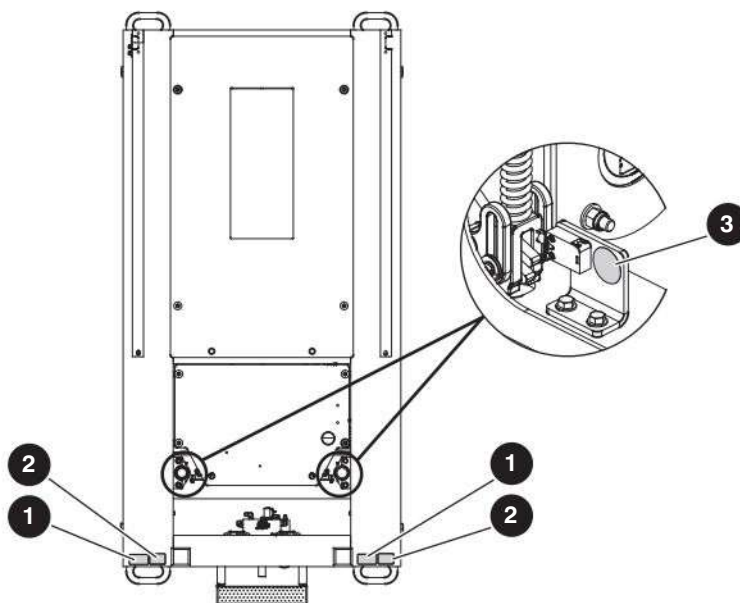

Descrição

Ilustração da etiqueta

1 Pontos de amarração e de elevação

Use apenas estes pontos para elevar ou amarrar a MEWP.

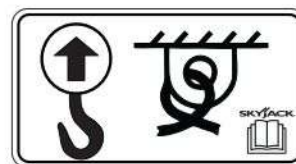
**2 Abertura para transporte com empilhadeira**

Insira o garfo totalmente na abertura para erguer a MEWP.

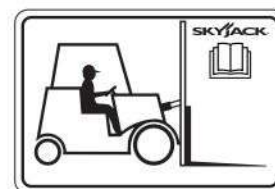
**3 Atenção - Não alterar**

Não mexa com, nem desative, a chave limitadora ou outros dispositivos de segurança.



8.5-11 Etiquetas dos trilhos de segurança RapidFold (SJ3219)

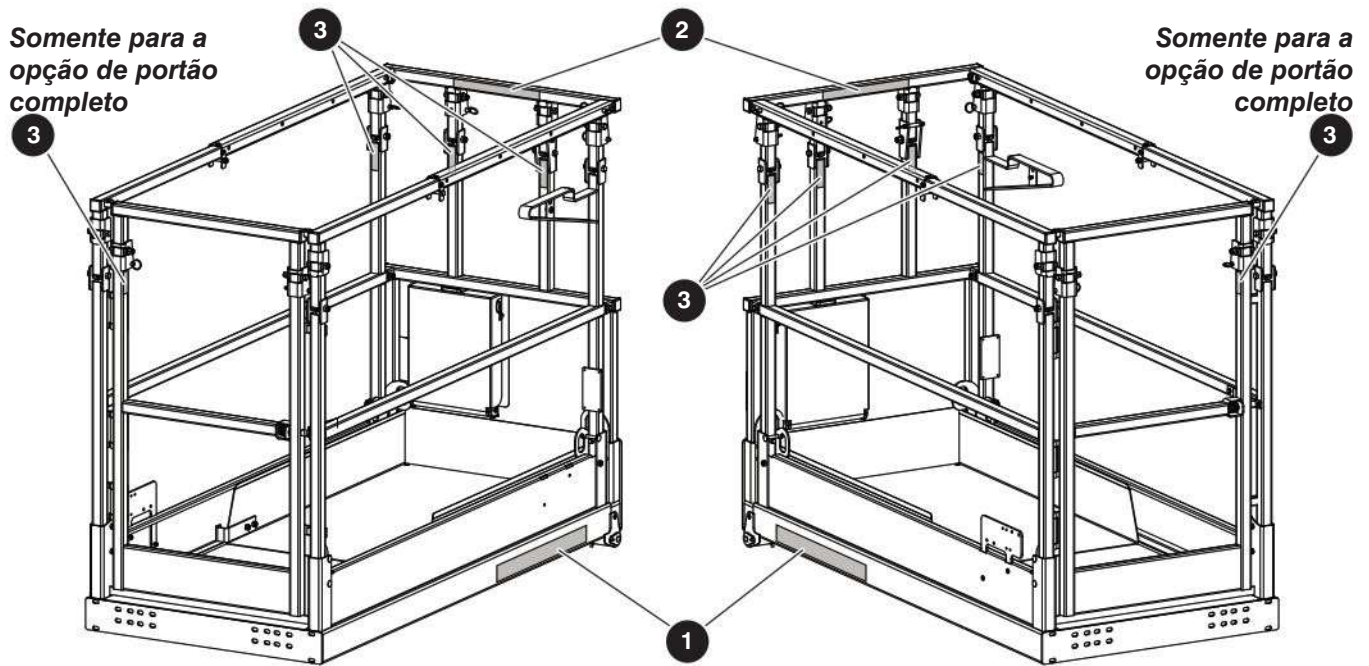

Descrição

Ilustração da etiqueta

1 Logo do RapidFold



2 Informações sobre o RapidFold



3 Aviso - risco de queda

Certifique-se de que o sistema de proteção articulada está travado com **pinos de travamento**.



Seção 9 – Recursos exclusivos da Skyjack

Sua máquina Skyjack pode estar equipada com os seguintes recursos exclusivos:

ACCESSORYZERS™

Ter equipamentos com recursos e funcionalidades que permitam a você e seus clientes maior eficiência é uma parte vital da equação de utilização. A Skyjack oferece uma gama de produtos acessórios para ampliar ainda mais a adaptabilidade do produto e seu poder de oferecer uma escolha de locação verdadeiramente flexível.

SKYCODED™

Um sistema de controle comprovado e confiável, baseado em relé, que incorpora o sistema de fiação numerado e com código de cores da Skyjack, torna nossas máquinas as mais fáceis de solucionar problemas e realizar reparos, o que significa manutenção mais fácil e custos reduzidos.



AVISO

Câncer e males reprodutivos-
<https://www.p65warnings.ca.gov/>.

SKYJACK™

www.skyjack.com